

小型耕うん機

取扱説明書

VAC 2450



ちよこフチ
Chocopuchi



ご注意

- ◆この取扱説明書をよくお読みになり、記載内容を十分理解してください。
- ◆記載内容を十分理解してから、耕うん機の手扱を開始してください。
- ◆この取扱説明書を読み終えた後も、必要な時にすぐ参照できるように耕うん機の近くに保管してください。



井関農機株式会社

株式会社 ISEKI アグリ

耕うん機重要ポイント

1. 耕うん機や作業機を点検・調整するときは、

必ずエンジンを止めてから行います。

2. 作業や移動をするときは、

急発進・急旋回をしません。

3. ほ場への出入りをするときは、

スピードを下げ、あぜに直角に走行します。

4. 移動に尾輪を使用するときは、

エンジンを始動しません。

5. 補助者との共同作業を行うときは、

合図をし、周囲の安全を確認します。

この機械をお使いになるときは復唱してください。

安全に作業していただくため、ぜひ守っていただきたい重要安全ポイントは上記の通りですが、これ以外にも、本文の中で安全上ぜひ守っていただきたい事項を \triangle を付して説明のつど取り上げています。よくお読みいただくとともに、必ず守っていただくようお願いいたします。

重要なお知らせ

- このたびは、中セキ耕うん機をお買いあげいただき、まことにありがとうございました。
- 【本商品の使用目的について】
本商品は農業機械ですので、農作業以外には使用しないでください。
本商品は、畑の耕うん・培土などの作業機として使用してください。
改造や使用目的以外の作業はしないでください。
改造や使用目的以外の作業をした場合は、保証の対象にはなりませんのでご注意ください。
(詳細は保証書をご覧ください。)
- 株式会社 I SEK I アグリ (以下当社と記す) は、この取扱説明書記載の指示事項を守らなかったり、中セキ耕うん機 (以下耕うん機と記す) を改造したり、あるいは運転・保守作業にあたり、通常必要とされる注意または用心をしないで生じた損害または傷害に対しては一切責任を負いません。
- この耕うん機の取り扱い上の危険について、すべての状況を予測することはできません。したがって、この取扱説明書の記載事項や耕うん機に表示してある注意事項は、すべての危険を想定しているわけではありません。
よって、耕うん機の操作または、日常点検を行う場合は、この取扱説明書の記載および耕うん機本体に表示されている事項に限らず、安全対策に関しては十分な配慮が必要です。
- 耕うん機のパフォーマンス、故障および耐久性は、それ自身の設計の良否、使用材料の適否および製作技術の巧拙によることはいくらでもありませんが、他方、日常の取扱、整備いかんによることも、また看過できません。
- この耕うん機は、国内での使用を前提としています。したがって、海外諸国での安全規格等の適用・認定等は実施していません。この耕うん機を国外へ持ち出した場合に当該国での使用に対し、事故等による補償等の問題が発生することがあっても、当社は直接・間接を問わず一切の責任を免除させていただきます。
- 傷害の発生を避けるため、本来の使用目的以外の耕うん機の使用やこの取扱説明書に述べている以外の運転・保守作業はおやめください。
- 本耕うん機を譲渡又は貸与される場合は、相手の方に取扱説明書の内容を十分理解していただき、この取扱説明書を耕うん機に添付してお渡しください。譲渡 (または転売) される場合は、必ず譲渡先を当社へご連絡ください。また、添付されているすべてのものを譲渡し、譲渡 (または転売) した側は一切の複製物を保持しないでください。
- この取扱説明書の内容は耕うん機の改良のため、予告なしに変更する場合があります。
- 本耕うん機とこの取扱説明書のイラストとは異なることがあります。またイラストの一部は、耕うん機内部の説明を容易にするために省略していることがあります。あらかじめご了承ください。
- この取扱説明書は著作権を有します。この取扱説明書の全体もしくは部分的にも、当社の事前の文書による同意なしに複製、コピー、翻訳してはならず、また読み取りのできるいかなる電子装置や機械にも転写しないでください。
- この取扱説明書を紛失または損傷された場合は、速やかに「お買いあげ先」にご注文ください。
- さらに詳しい情報を必要としたり、質問があるとき、または内容につき不明な点がありましたら「お買いあげ先」へお問い合わせください。

型式と装備内容について

■ 銘板の位置

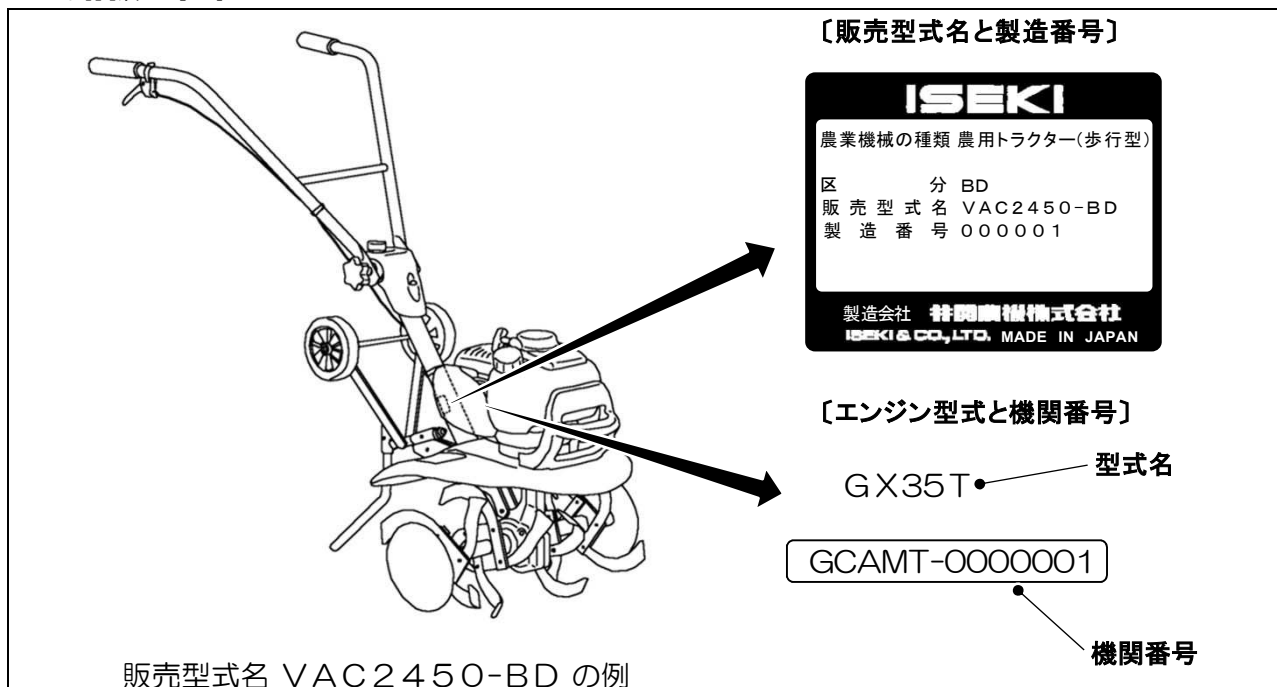

■ 区分記号と装備内容



区分記号	装備内容
B	分割型爪軸
D	ナタ刃 サイドディスク
W	ワンタッチエンジン停止スイッチ 持ち上げ用グリップ 延長フェンダ エンジン始動要領ラベル

安全にかかわる表示について

本耕うん機を安全にお使いいただくために、この取扱説明書の指示に従って操作・保守を行ってください。







また、耕うん機で危険が想定される箇所またはその付近には警告ラベルを貼付しています。取扱説明書および警告ラベルでは、危険の程度を表す方法として次の表示で区分しています。

■表示の説明

 危険	その警告に従わなかった場合、死亡または重傷を負うことになるものを示します。
 警告	その警告に従わなかった場合、死亡または重傷を負う危険性があるものを示します。
 注意	その警告に従わなかった場合、けがを負うおそれがあるものを示します。
注意	その警告に従わなかった場合、装置の破損、故障のおそれがあるものを示します。
補足	知っておくと役に立つ情報や、便利なことなどを示します。

■図記号の意味

危険に対する注意・表示は次の3種類の記号を使って表しています。それぞれの記号は次のような意味で区分しています。

	注意の喚起	この記号は指示を守らないと、危険が発生するおそれがあることを表します。記号の中の絵表示は危険の内容を図案化したものです。	(例)  (爆発注意)
	禁止行為	この記号は行為の禁止を表します。記号の中や近くの絵表示は、してはならない行為の内容を図案化したものです。	(例)  (火気厳禁)
	強制行為	この記号は行為の強制を表します。記号の中の絵表示は、しなければならない行為の内容を図案化したものです。危険を避けるためにはこの行為が必要です。	(例)  (メガネ着用)

目次

重要なお知らせ	i
型式と装備内容について	ii
安全にかかわる表示について	iii
目次	iv

1. 安全のポイント

1.1 安全上のご注意	1
1.1.1 運転者の条件	1
1.1.2 作業をする前に	2
1.1.3 作業中は	3
1.1.4 トラックへの積み・降ろし	5
1.1.5 点検・整備	6
1.1.6 保管時は	8
1.2 警告ラベルについて	8
1.3 警告ラベル貼付箇所	9

2. 保証とサービスについて

2.1 商品の保証	12
2.2 サービスネット	12
2.3 銘板の位置	12
2.4 補修用部品の供給年限について	12

3. 各部の名称とはたらき

3.1 各部の名称	13
3.1.1 全体	13
3.1.2 ハンドル・レバー関係	14
3.1.3 メンテナンス関係	14
3.1.4 作業機関係	15

3.2 始動装置と取り扱い	15
3.2.1 エンジンスイッチ	15
3.2.2 プライミングポンプ	15
3.2.3 スタータノブ	16
3.2.4 レバーロックボタン	16
3.2.5 チョークレバー	16
3.3 運転装置と取り扱い	17
3.3.1 スロットルレバー	17
3.4 装置とはたらき	17
3.4.1 移動尾輪	17
3.4.2 抵抗棒	17

4. 作業前点検

4.1 点検項目	18
4.1.1 エンジンを始動する前に	18
4.1.2 エンジンを始動して	19
4.2 各部の給油と検油	19
4.2.1 エンジンオイルの給油と検油	19
4.2.2 燃料給油	20

5. 運転のしかた

5.1 エンジンの始動と停止	21
5.1.1 始動のしかた	21
5.1.2 停止のしかた	23
5.2 発進と停止のしかた	23

6. 作業のしかた

- 6.1 作業に関する注意……………24
- 6.2 作業に適した調節のしかた……………25
 - 6.2.1 ハンドル調節のしかた……………25
 - 6.2.2 抵抗棒の調節のしかた……………25
 - 6.2.3 耕うん幅の調節のしかた……………25
 - 6.2.4 延長フェンダ幅の調節のしかた
(BDW型)……………26
- 6.3 移動のしかた……………26
 - 6.3.1 移動尾輪の使いかた……………27
 - 6.3.2 持ち運びのしかた……………27

7. 点検整備

- 7.1 毎日の手入れ……………28
- 7.2 長期間使用しない場合の手入れ……………28
- 7.3 定期点検・整備箇所一覧表……………29
- 7.4 エアクリーナの清掃……………30
- 7.5 各部の注油と調整……………30
 - 7.5.1 スロットルケーブルの注油……………30
 - 7.5.2 スロットルケーブルの調整……………31
- 7.6 エンジンオイルの点検・交換……………31
- 7.7 燃料フィルタの清掃……………32
- 7.8 点火プラグの整備……………32
- 7.9 耕うん爪の組み付けかた……………33

8. 格納時の手入れ

- 8.1 日常の格納……………34
- 8.2 長期の格納……………34
- 8.3 長期格納後の使用……………34

9. 不調時の処置

- 9.1 不調時の処置……………35

10. 付表

- 10.1 推奨潤滑油一覧表……………37
- 10.2 標準付属品……………37
- 10.3 主要諸元表……………38
- 10.4 主な消耗部品一覧表……………39

1. 安全のポイント

本耕うん機を安全に正しくご使用になるために必要な情報が記載されています。

1.1 安全上のご注意

本製品を安全にお使いいただくために、ここで説明する注意事項をよく読んで理解し、安全に活用してください。記号の説明については「安全にかかわる表示について」の説明を参照してください。

1.1.1 運転者の条件

警告



こんなときは、運転をしないでください。

- 過労、病気、薬物の影響、その他の理由により、作業に集中できないとき
- 18才未満の人
- 妊娠しているとき
- 酒を飲んだとき
- 本書及びラベルの内容が理解できない人
- 視力不足等で表示内容が読めない人

※ 誤操作しやすく思わぬ事故の原因になります。

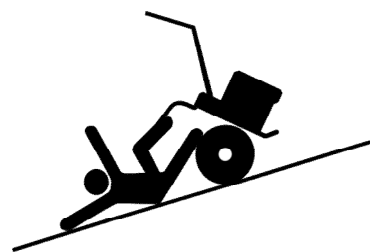

作業に適した服装を着用してください。

はち巻き・首巻き・腰タオルは厳禁です。ヘルメット・滑り止めのついた靴を着用し、保護メガネ、手袋等作業に適した防護具をつけ、だぶつきのない服装をしてください。

※ 機械に巻き込まれたり、滑って転倒し、傷害事故を引き起こすおそれがあります。



機械を貸すときは正しい使い方を指導してください。

取り扱いの方法をよく説明し、使用前に「取扱説明書」を必ず読むように指導してください。

※ 借りた人が、機械の運転に不慣れなため、思わぬ事故を引き起こすことがあります。



1. 安全のポイント

1.1.2 作業をする前に

危険



燃料補給は、エンジンを停止し、エンジンが冷えてから行ってください。
また、くわえタバコや裸火照明は絶対にしないでください。

※ 守らないと、燃料に引火し、ヤケドや火災の原因になることがあります。



作業をする前に、この取扱説明書を参考にして必要な点検は必ず行ってください。

特にクラッチ関係は、忘れないでください。点検を怠ると、性能が出せないばかりか、故障したり、停止したいときにクラッチが切れなくなることがあります。

※ 守らないと、死亡事故や傷害、機械の破損の原因になります。

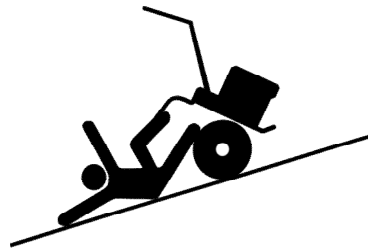

警告



エンジンを始動する前に安全カバー類が外されたままになっていないか確認してください。

※ 守らないと、機械に巻き込まれたりして、重大な傷害事故を起こします。

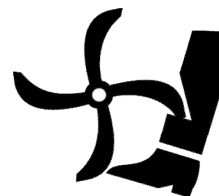

無理、無駄のないゆとりある作業計画をたててください。

※ 守らないと、あせりなどから傷害事故を引き起こすことがあります。

エンジンを始動するときは、必ずスロットルレバーから手を離し、周囲の安全を確認してから行ってください。

※ 守らないと、傷害事故を引き起こす原因になります。

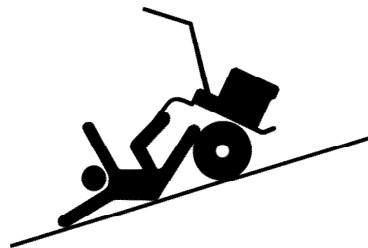

誤って燃料を飲んだり、目に入った場合は、速やかに専門医に相談してください。

※ 守らないと、身体を害するおそれがあります。

⚠ 注意



屋内でエンジンを始動する場合は、十分に換気をしてください。

閉め切った屋内などではエンジンを始動しないでください。

※ 守らないと、排気ガスによる中毒を起こし、死亡事故にいたるおそれがあります。

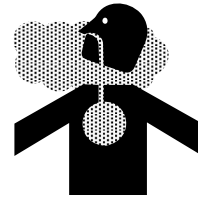

発進するときは、周囲の安全を確認して、ゆっくり発進してください。

特に子供に注意してください。

※ 守らないと、重大な傷害事故を引き起こすおそれがあります。

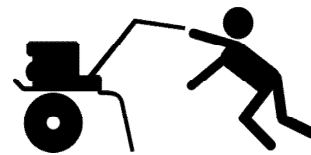

機械を貸すときは、取り扱いの方法をよく説明し、使用前に「取扱説明書」を必ず読むように指導してください。

※ 守らないと、借りた人が機械の運転に不慣れなため、思わぬ事故を引き起こすことがあります。

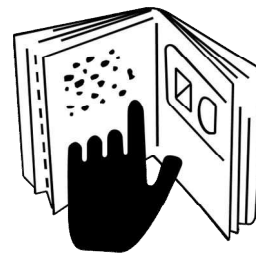

エンジンを始動する前にスタータノブが軽く引けることを確認してください。

※ 守らないと、肩等を痛めるおそれがあります。

1.1.3 作業中は

気象条件などに注意して、作業実施の判断、作業方法や装備の選択に十分配慮してください。

⚠ 警告



回転ヒッチを操作し抵抗棒と移動尾輪を入れ替えるときや、機体を押し引きするときは、エンジンを停止してから行ってください。

※ 守らないと、傷害事故を引き起こす原因になります。

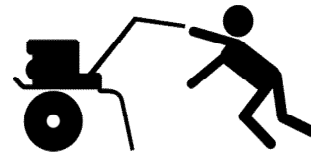

耕うん爪等の回転部や作業部、マフラ・エンジン等の過熱部など、危険な箇所には体や服を触れないでください。

※ 守らないと、ヤケドや傷害事故を引き起こすおそれがあります。



1. 安全のポイント

警告



● あぜを横断するときは、いったん停止してからエンジンの回転を低くし、あぜと直角にゆっくり走行してください。

● あぜの高さが高いところでのほ場の出入りでは、特に作業者ご自身が滑ったりしないよう、足場を十分に確認しながら移動してください。

※ 守らないと、衝撃で機械を破損させたり、スリップや転倒し傷害事故を起こすことがあります。

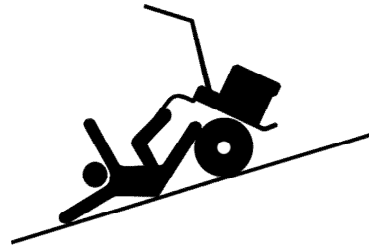

● 傾斜地で作業する場合、転倒やスリップをしないようバランスに十分注意してください。

● 旋回する時は足もとに特に注意して、耕うん部に巻き込まれないようにしてください。

● 本耕うん機は前照灯を備えていませんので、夜間の作業は絶対に行わないでください。

※ 守らないと、重大な傷害事故を引き起こす原因になります。

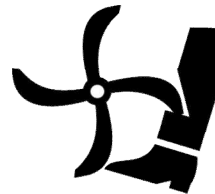

※ 守らないと、重大な傷害事故を引き起こす原因になります。

注意



作業中は周りの人（特に子供）に注意してください。

作業中は、作業者以外の人を機械に近づけないでください。

作業を開始するときは、周囲の安全を確認し、特に補助者とともに作業するときは、声をかけて合図してから行ってください。

※ 守らないと、傷害事故を引き起こすおそれがあります。

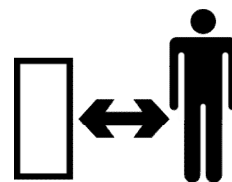

機械を離れるときは、「平らな場所」を選びエンジンを止めておいてください。

※ 守らないと、傷害事故を引き起こすおそれがあります。

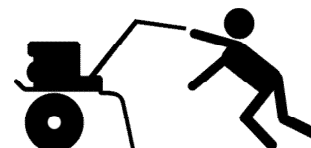

始動時や、運転中に点火プラグやプラグキャップ、および高圧コードに触れないでください。

※ 守らないと、感電のおそれがあります。



1.1.4 トラックへの積み・降ろし

⚠ 警告



機械を運搬するときは、燃料を抜いてください。

※ 守らないと、燃料が漏れ、火災を引き起こす原因になるおそれがあります。



● 積み・降ろしは、平地で安定した場所を選んでください。

● 積み込むトラックや自動車は、エンジンを止め、変速を「P」・「R」または「1速」にし、駐車ブレーキをかけてから行ってください。

※ 守らないと、積み・降ろし時、トラック等が動いて転落事故を引き起こすおそれがあります。

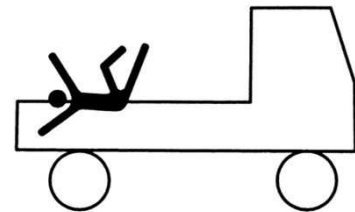

トラックに積み・降ろしをするときに、アユミ板は使用しないでください。

※ 守らないと、耕うん部がアユミ板に喰い込んで、転落事故を引き起こすおそれがあります。

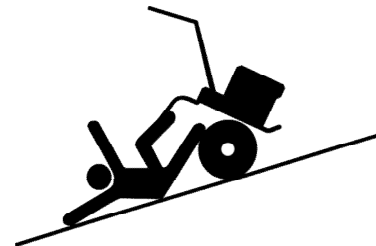

● トラックや自動車で運搬するときは、耕うん部が回らないように車止め効果のあるもので動きを抑えてください。

● 機械本体が転倒しないように、ハンドル、もしくは抵抗棒とバンパにロープ等を掛け、必ず荷台に固定してください。

● また、運搬中は急発進・急旋回・急ハンドルをしないでください。

※ 守らないと、衝撃で機械を破損させたり、転落事故を起こすことがあります。

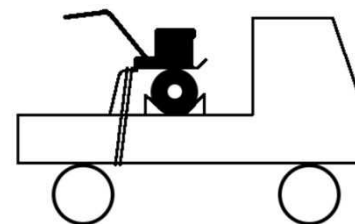

1. 安全のポイント

1.1.5 点検・整備

危険



点検・整備は必ずエンジンを止め、マフラ等の過熱部分が完全に冷えてから行ってください。

※ 守らないと、ヤケドや傷害事故を引き起こすおそれがあります。

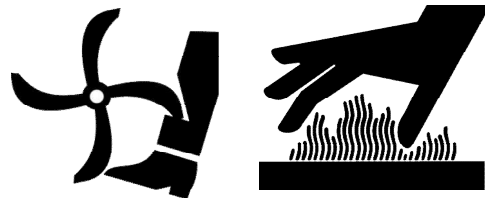

作業中に機械から抜き取った、引火の恐れのある燃料等は、火気厳禁とした所定の格納庫か、危険のない場所に置いてください。

※ 守らないと、火災を引き起こすおそれがあります。



警告



耕うん機のご使用の前後に、日常の点検・整備を行うほか、定期的に点検整備を行って、常に耕うん機および作業機を安全な状態に保つようにしてください。

※ 守らないと、故障や事故の原因になります。

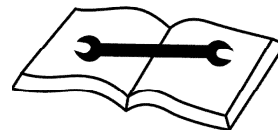

指定以外のアタッチメントの取り付けや、改造は絶対にしないでください。

※ 守らないと、故障や事故の原因になります。



作業機の装着が終わったときは、指定の場所に確実に装着されているか、ピンに抜け止めピンが装着してあるかを確認してください。

※ 守らないと、作業機が外れたりして重大な傷害事故の原因となります。

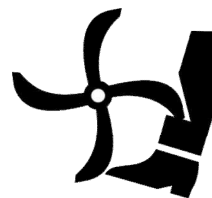

点検・整備で取り外した安全カバー類は、必ず元のとおりに取り付けてください。

※ 守らないと、機械に巻き込まれたりして、傷害事故を起こします。

⚠ 警告



マフラやエンジン周辺部のワラくず、ゴミなどは、取り除いてください。

※ 守らないと、火災の原因となります。



点検・整備するときは、地面が平坦で硬く、明るく広い場所で行ってください。

※ 守らないと、思わぬ事故を引き起こすことがあります。

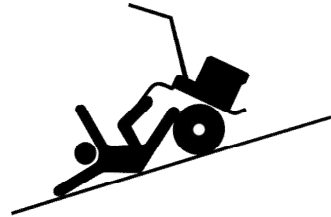

点検・整備は適正な工具を正しく使用して行ってください。

※ 守らないと、整備中の傷害事故や、整備不良による思わぬ事故を引き起こすことがあります。

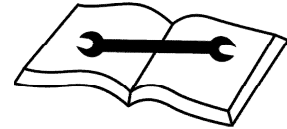

⚠ 注意



点検・整備するときは、常に機体のバランスに気をつけてください。

特に前方向には転倒しやすいので、前方へ力をかけるときは、転倒しないよう十分注意をしてください。

※ 守らないと、機械を破損させたり、思わぬ事故を引き起こすおそれがあります。

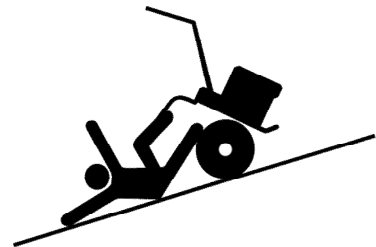

● 機械から廃液を抜くときは、容器で受けてください。

● 廃油、燃料、ゴム類その他の有害物を廃棄、焼却するときは、「お買い上げ先」または産業廃棄物処理業者等に相談して、所定の規則に従って処理してください。



● 地面へのたれ流しや河川、湖畔、海洋への投棄はしないでください。

※ 廃棄物をみだりに、廃却、焼却すると環境汚染につながり、法令により処罰されることがあります。

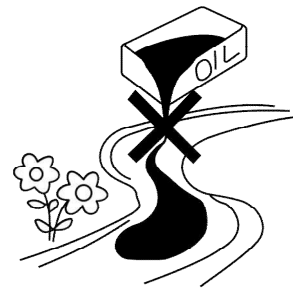

1. 安全のポイント

1.1.6 保管時は

警告



燃料ホースの破損や、燃料もれがないか、保管前に必ず点検してください。

※ 守らないと、火災の原因になることがあります。

保管時は機体を水平にしてください。

※ 守らないと、燃料が漏れ、火災の原因になることがあります。

シートカバーなどを機械にかけるときは、過熱部分が完全に冷えてから行ってください。また、マフラやエンジン周辺部のワラくず、ゴミ等は、取り除いてください。

※ 守らないと、火災の原因になることがあります。



1.2 警告ラベルについて

- (1) この耕うん機には、安全に作業していただくため、警告ラベルが貼付してあります。必ずよく読んで、これらの注意に従ってください。
- (2) 警告ラベルが破損したり、なくなったり読めなくなった場合は、新しいラベルを注文し貼り替えてください。
- (3) 汚れた場合は、きれいに拭き取り、いつでも読めるようにしてください。
- (4) 警告ラベルが貼付してある部品を交換する場合は、同時に警告ラベルも「お買いあげ先」へ注文してください。
- (5) 高圧洗浄機で洗車すると、圧力水によりラベルがはがれるおそれがあります。圧力水を直接ラベルにかけないでください。

1.3 警告ラベル貼付箇所

⚠ 危険

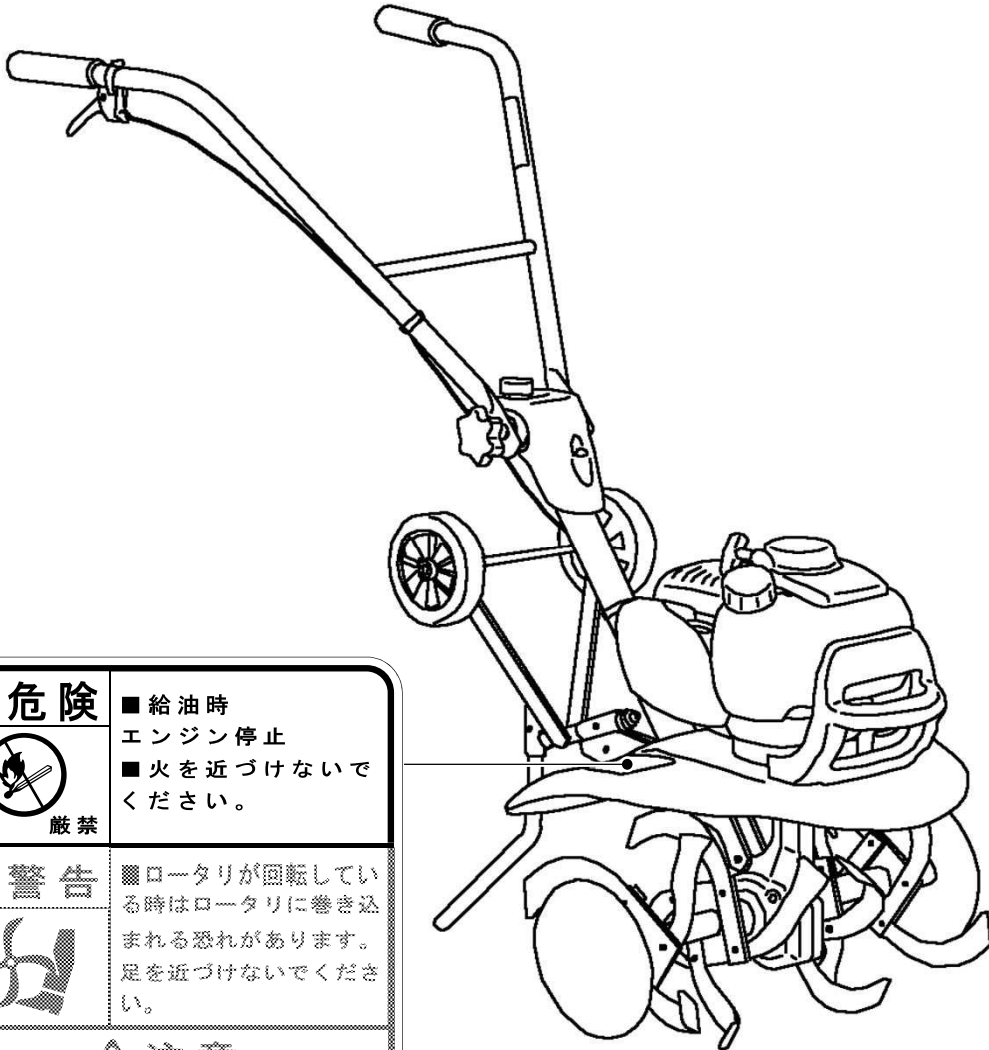

<p>⚠ 危険</p> <p></p> <p>火気 厳禁</p>	<p>■ 給油時 エンジン停止</p> <p>■ 火を近づけないで ください。</p>
<p>⚠ 警告</p> <p></p>	<p>■ ロータリが回転している時はロータリに巻き込まれる恐れがあります。足を近づけないでください。</p>
<p>⚠ 注意</p> <p>■ 耕うん爪に石等が噛みこんだ場合は、爪を外して取り除いてください。爪軸側から無理に回すと故障します。</p> <p>1156-902-006-0</p>	

1156-902-006-0
ラベル (ケイコク/RH)

1. 安全のポイント

警告

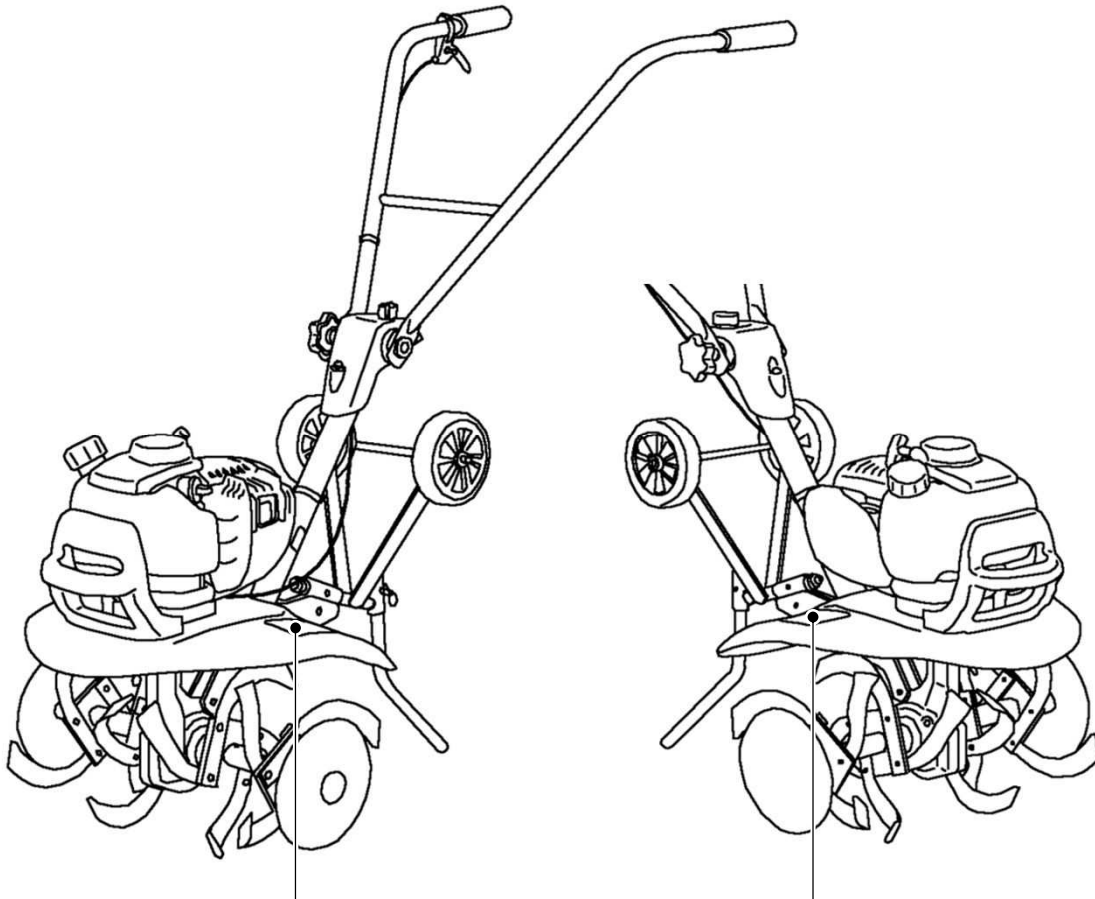

<p>警告</p> 	<p>■ やけどをするのでマフラにさわらないでください。</p>
<p>注意</p> 	<p>■ 死傷事故防止のため運転操作をする前に、必ず取扱説明書をよくお読みください。</p>
<p>1. 点検、整備、給油をする時は、必ずエンジンをとめてください。</p> <p>2. 排気ガス中毒防止のため、十分換気に注意してください。</p> <p>3. 傾斜地や悪条件の土地での作業は、安全に十分注意してください。</p>	
<p>1156-902-005-0</p>	

1156-902-005-0
ラベル (ケイコク/LH)

<p>危険</p>  <p>火気 厳禁</p>	<p>■ 給油時 エンジン停止 ■ 火を近づけないでください。</p>
<p>警告</p> 	<p>■ ロータリが回転している時はロータリに巻き込まれる恐れがあります。足を近づけないでください。</p>
<p>注意</p> <p>■ 耕うん爪に石等が噛みこんだ場合は、爪を外して取り除いてください。爪軸側から無理に回すと故障します。</p>	
<p>1156-902-006-0</p>	

1156-902-006-0
ラベル (ケイコク/RH)

! 注意

! 注意 周囲の安全を十分に確かめてから、エンジンを始動して下さい。
1131-902-006-1A

1131-902-006-1A
ラベル (チユウイ/シドウ)

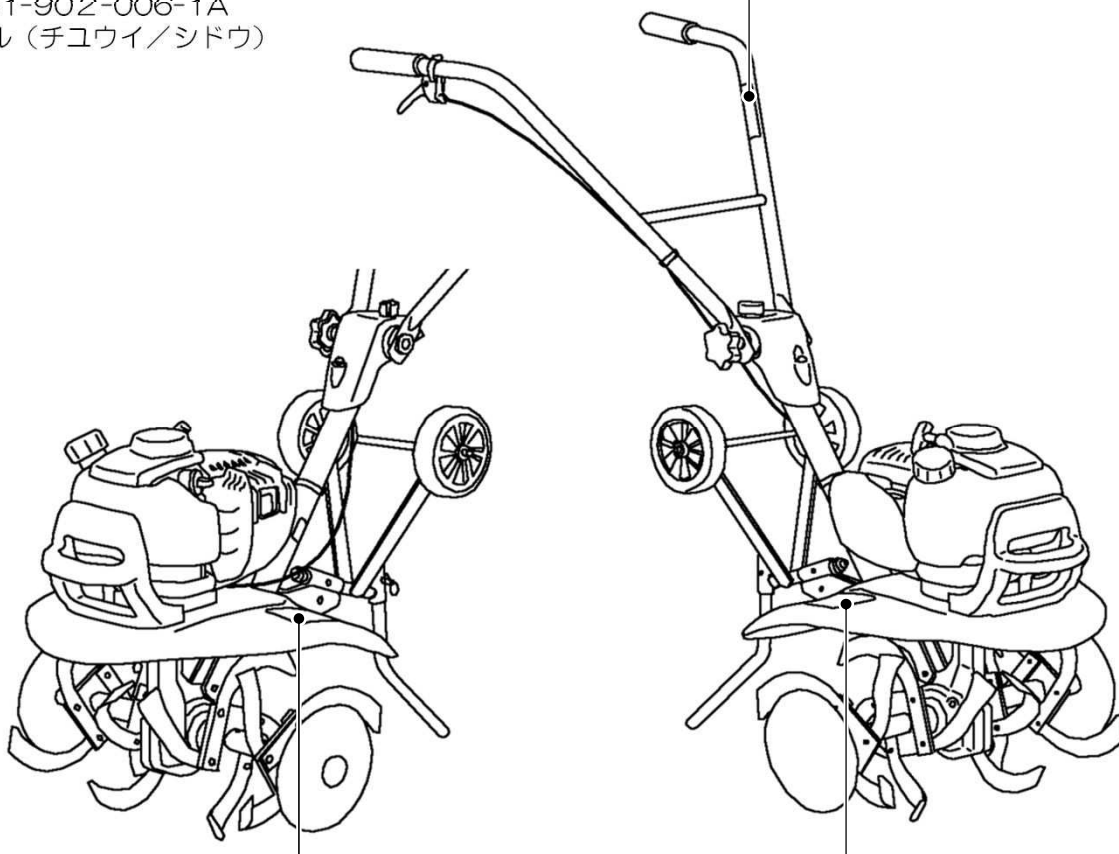

! 警告	■ やけどをするのでマフラにさわらないでください。
! 注意	■ 死傷事故防止のため運転操作をする前に、必ず取扱説明書をよくお読みください。
<ol style="list-style-type: none"> 1. 点検、整備、給油をする時は、必ずエンジンをとめてください。 2. 排気ガス中毒防止のため、十分換気に注意してください。 3. 傾斜地や悪条件の土地での作業は、安全に十分注意してください。 	
1156-902-005-0	

1156-902-005-0
ラベル (ケイコク/LH)

! 危険	■ 給油時エンジン停止 ■ 火を近づけないでください。
	火気 厳禁
! 警告	■ ロータリが回転している時はロータリに巻き込まれる恐れがあります。足を近づけないでください。
! 注意	
■ 耕うん爪に石等が噛みこんだ場合は、爪を外して取り除いてください。爪軸側から無理に回すと故障します。	
1156-902-006-0	

1156-902-006-0
ラベル (ケイコク/RH)

2. 保証とサービスについて

2.1 商品の保証

この商品には、『苺セキ保証書』が添付されています。詳しくは保証書をご覧ください。

2.2 サービスネット

ご使用中の故障やご不審な点、およびサービスに関するご用命は、お買いあげ先へお気軽にご相談ください。その際

- (1) 販売型式名と製造番号
 - (2) エンジン型式とエンジン機関番号
- を併せてご連絡ください。

2.3 銘板の位置

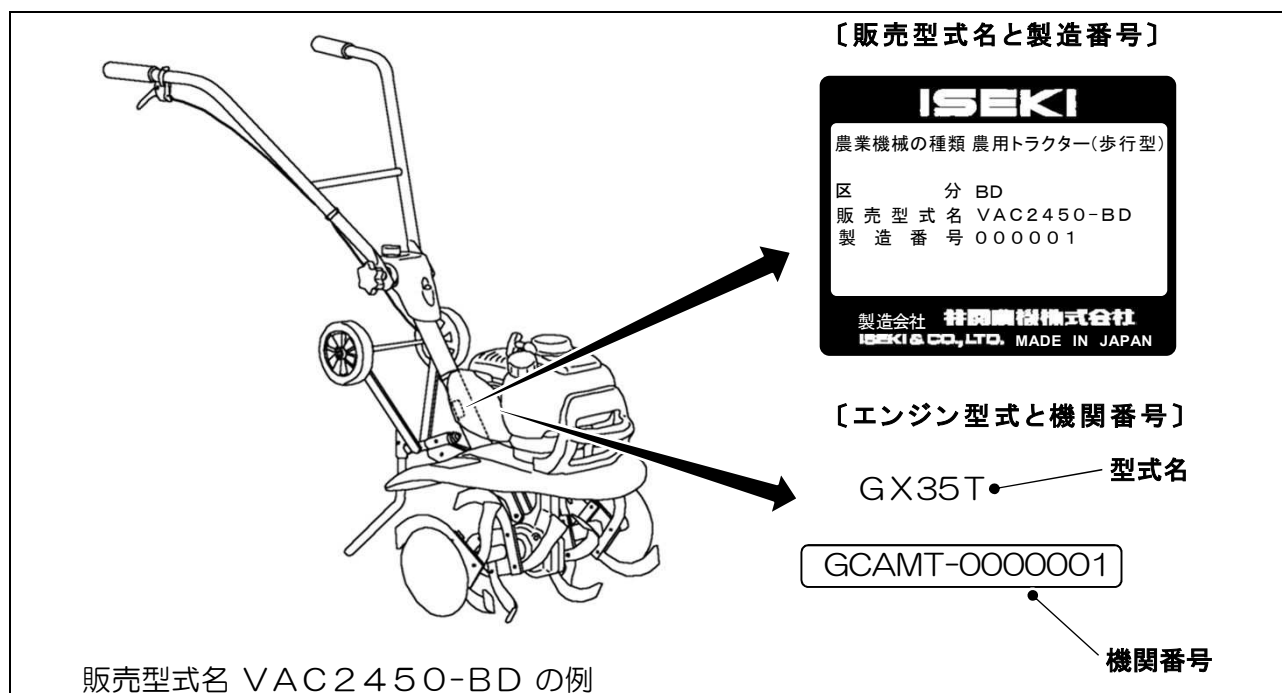

2.4 補修用部品の供給年限について

- この製品の補修用部品の供給年限（期間）は、製造打ち切り後 9 年といたします。ただし、供給年限内であっても、特殊部品につきましては、納期などについてご相談させていただく場合もあります。
- 補修用部品の供給は、原則的には上記の供給年限で終了いたしますが、供給年限経過後であっても、部品供給のご要請があった場合には納期および価格についてご相談させていただきます。

3. 各部の名称とはたらき

3.1 各部の名称

3.1.1 全体

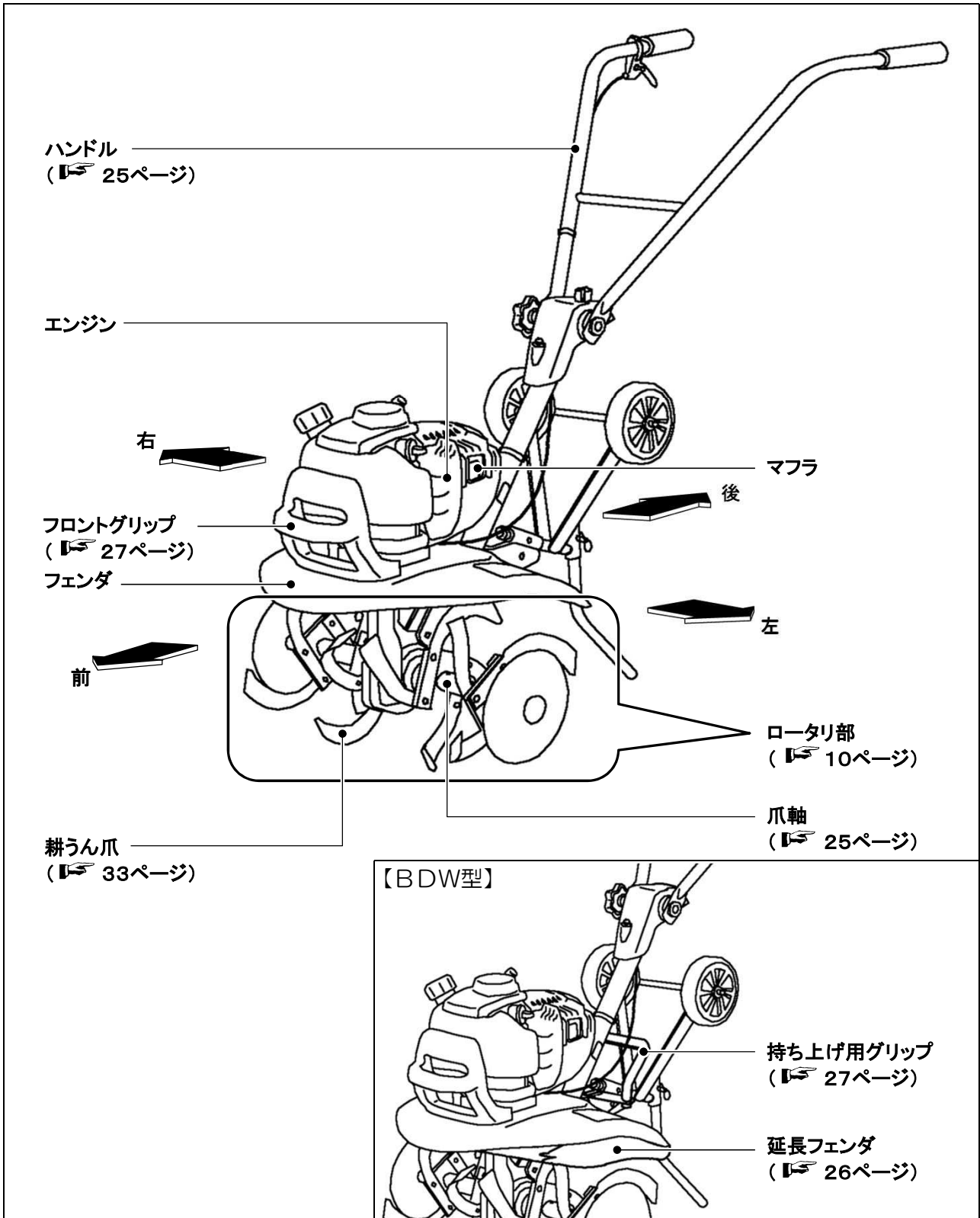

3. 各部の名称とはたらき

3.1.2 ハンドル・レバー関係

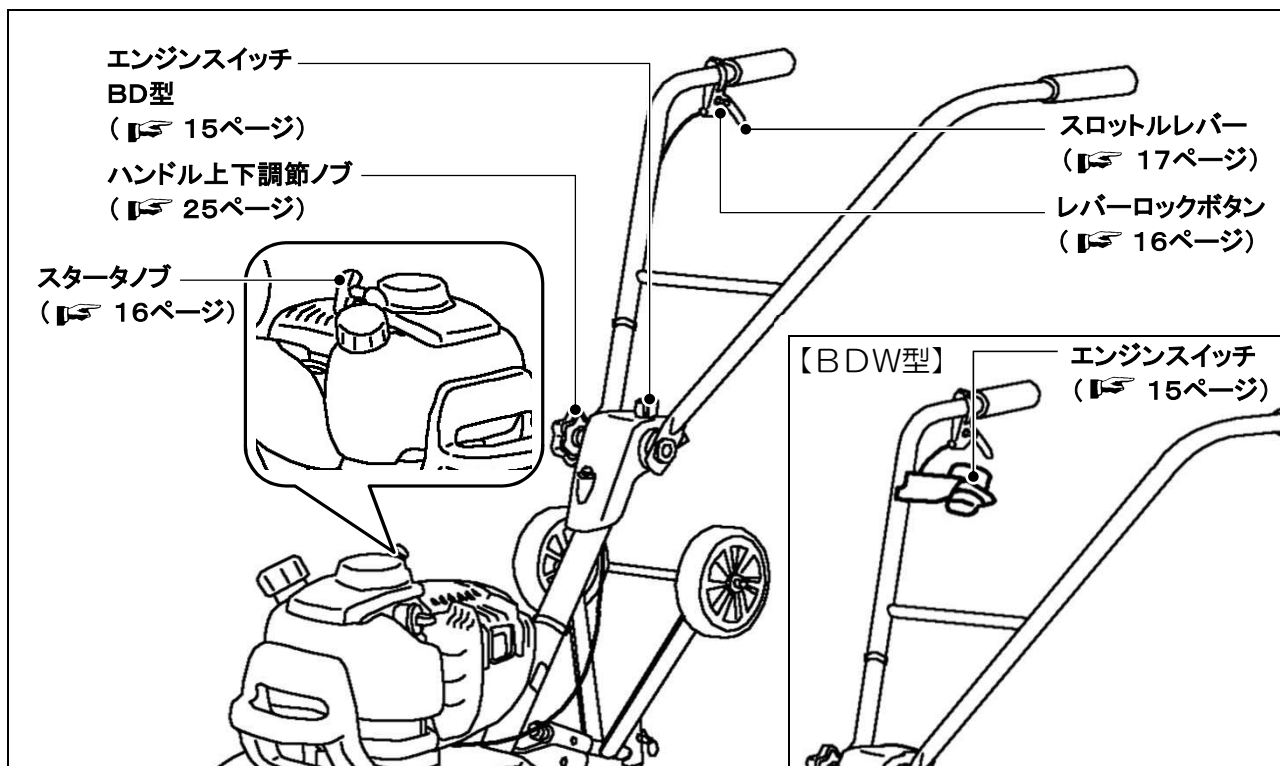

3.1.3 メンテナンス関係

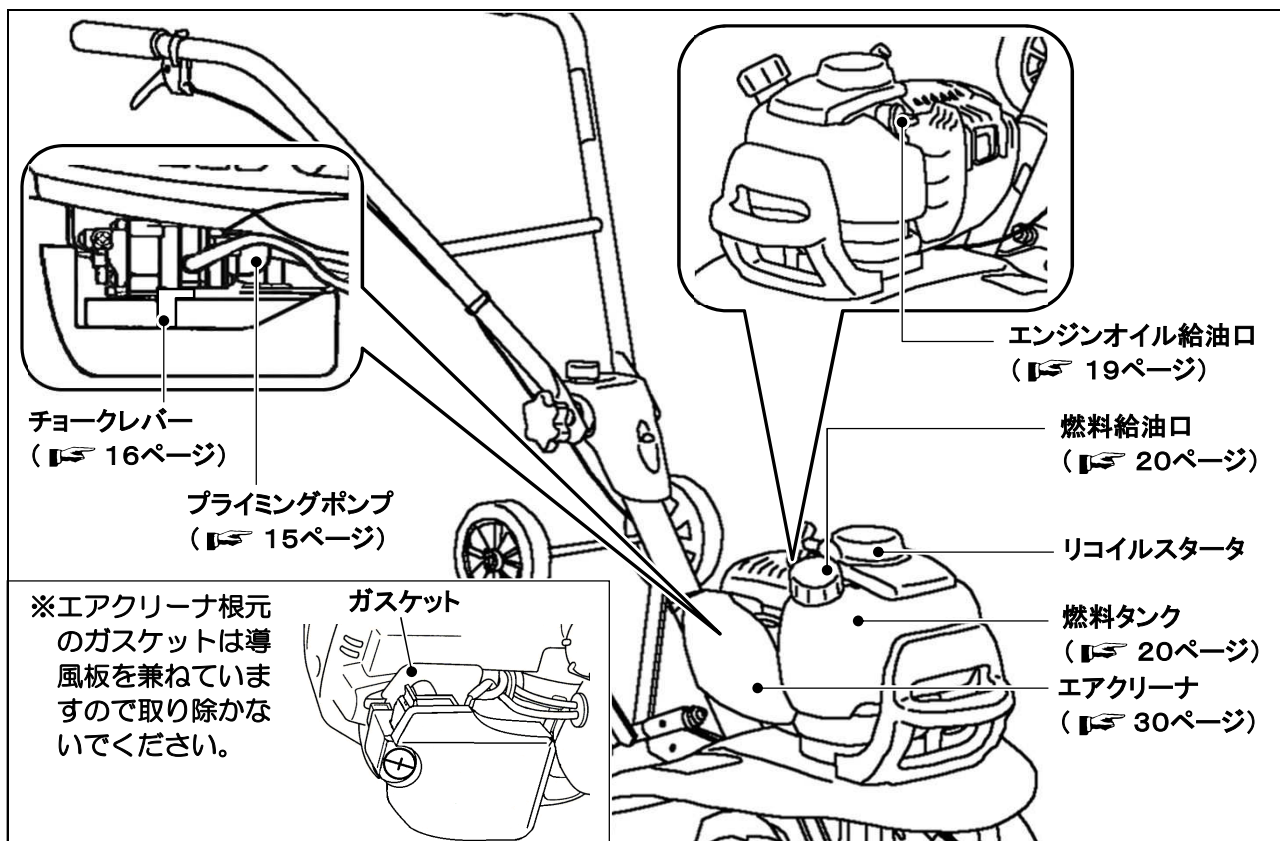

3.1.4 作業機関係

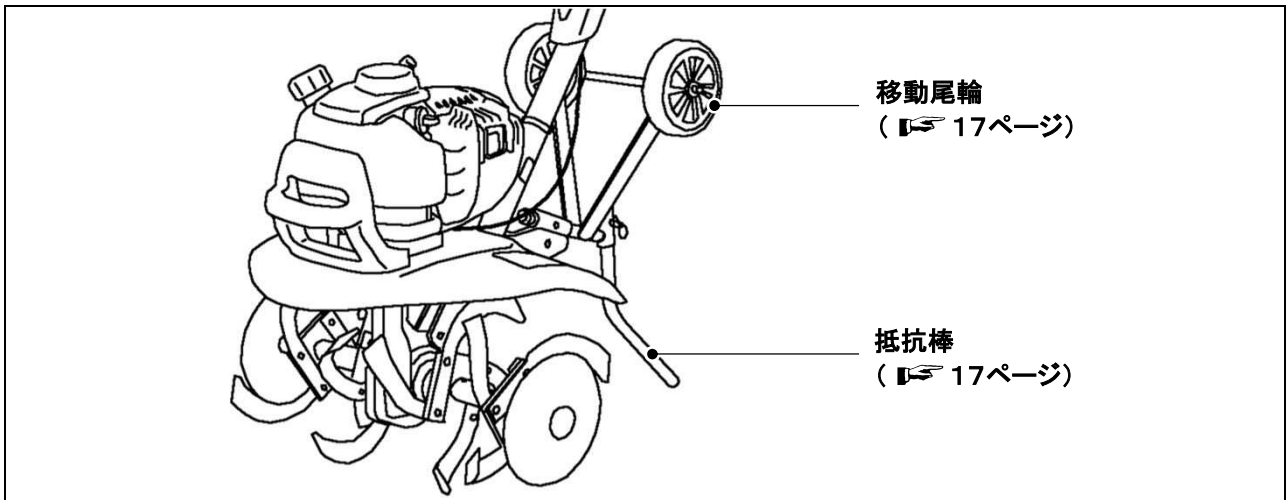

3.2 始動装置と取り扱い

3.2.1 エンジンスイッチ

エンジンを「停止」と「運転」の状態に切りかえるスイッチです。

■ BD型

停止… スイッチを左に回すとエンジンが停止状態になります。

運転… スイッチを右に回すとエンジンが運転できる状態になります。

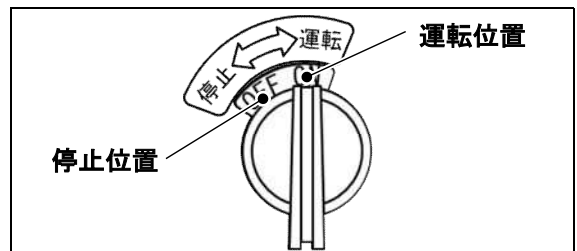

■ BDW型

停止… スイッチを押すと自動的に「停止」側を向き、エンジンが停止状態になります。

運転… スイッチを「運転」側に回すと引き上がり、エンジンが運転状態になります。

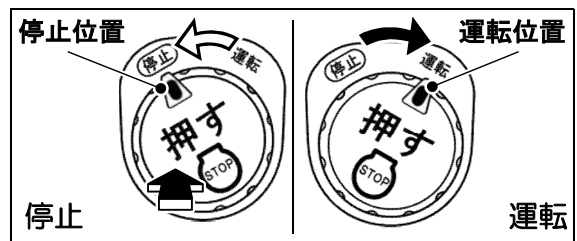

3.2.2 プライミングポンプ

始動時に押すことによりキャブレタ内に燃料を送り込むポンプです。

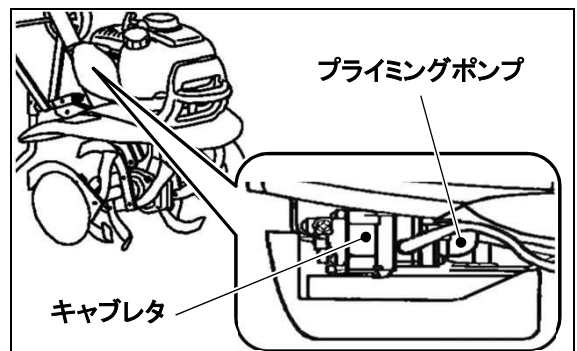

3. 各部の名称とはたらき

3.2.3 スタータノブ

エンジンを始動するためのノブです。
エンジンを始動するとき、このノブを勢いよく引っ張ります。

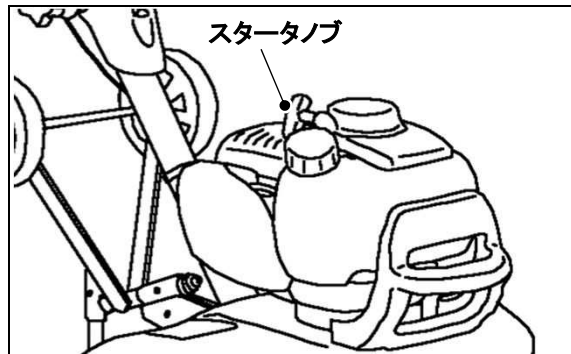

3.2.4 レバーロックボタン

エンジン始動時に使用するボタンです。
エンジンの回転数がアイドリングより少し高い状態になります。

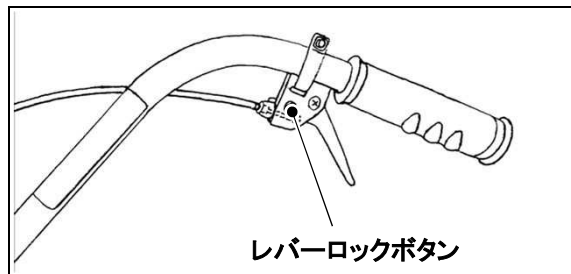

3.2.5 チョークレバー

注意



始動後はエンジンの調子を見ながら、徐々に運転位置まで戻してください。

※ 始動位置のままだと、エンジンが不調になります。

エンジンを始動しやすくするためのレバーです。
エンジンの始動時に操作してください。

■ BD型

始動時 …… 「チョーク」位置にする。

運転時 …… 「運転」位置にする。

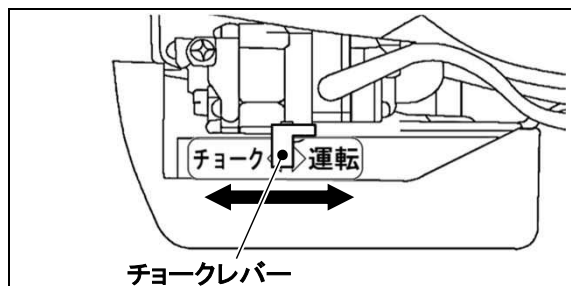

■ BDW型

始動時 …… 「始動」位置にする。

運転時 …… 「運転」位置にする。

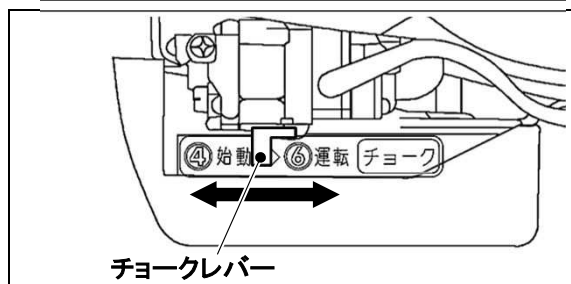

3.3 運転装置と取り扱い

3.3.1 スロットルレバー

エンジンの回転を調整し、同時に爪軸の回転、停止を行うレバーです。

レバーを握る……エンジン回転が上がると同時に爪軸が回転します。

レバーを放す……エンジン回転が下がると同時に爪軸が停止します。

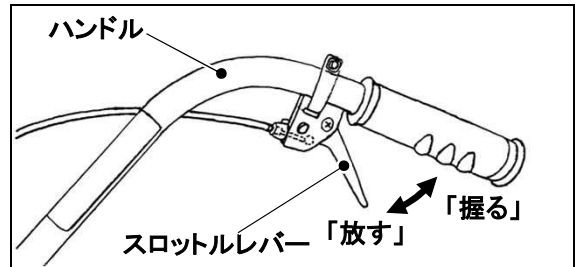

3.4 装置とはたらき

3.4.1 移動尾輪

抵抗棒の上下を入れかえることにより移動尾輪となり、路上移動をすることができます。

- 1 スナップピンを抜いてから固定ピンを抜き取ります。
- 2 回転ヒッチを引いて回転させ、上下を入れ替えます。
- 3 回転ヒッチを押し込みます。
- 4 回転ヒッチの穴を合わせて固定ピンを通し、スナップピンで固定します。
- 5 ハンドルを押し下げて移動します。

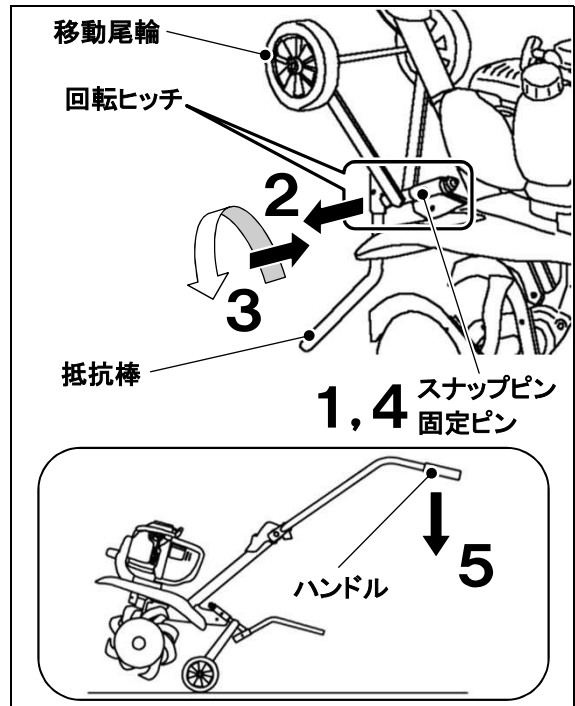

3.4.2 抵抗棒

耕うん深さを調節したり、機体が前方へ走りだすのを防止する役目をします。

抵抗棒を差し込み、固定ピンを通しスナップピンで固定してください。

抵抗棒を上げる……耕うん深さが深くなる。

抵抗棒を下げる……耕うん深さが浅くなる。

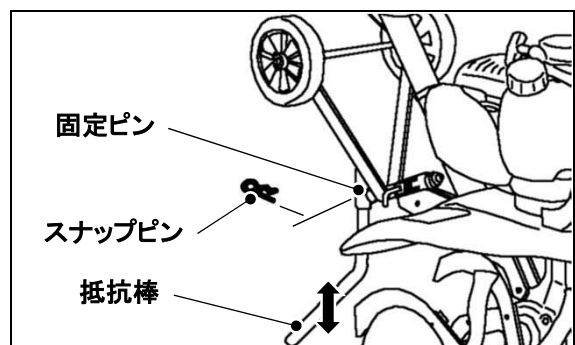

4. 作業前点検

故障を未然に防ぐには、機械の状態をいつもよく知っておくことが大切です。
作業前点検は毎日欠かさず行ってください。

⚠ 危険



燃料やオイルを補給するときは火気厳禁です。くわエタバコなどをしないでください。

※ 守らないと、火災の原因となります。



必ずエンジンを停止してから、行ってください。

※ 守らないと、手や衣服が巻き込まれたり、はさまれたりするおそれがあります。

燃料、オイルがこぼれたときは、きれいに拭き取ってください。

※ 守らないと、火災などを引き起こすことがあります。

4.1 点検項目

4.1.1 エンジンを始動する前に

点検箇所	点検項目	処 置	参照ページ
前日異常のあった箇所	・再度異常がないか点検します。	・ある場合は「お買いあげ先」に相談してください。	—
警告ラベルの点検	・はがれ、破損等ありませんか。	・ある場合は新しいものに貼り替えてください。	8
油漏れ	・各部に漏れがありませんか。	・ある場合は「お買いあげ先」に相談してください。	—
燃料漏れ	・燃料が漏れていませんか。	・漏れがある場合は「お買いあげ先」に相談してください。	—
エンジン オイル	・エンジンを水直にして、「上限」と「下限」の間に油量がありますか。	・不足している場合は補給してください。	19
エアクリーナ	・エレメントが汚れていませんか。	・汚れている場合は清掃してください。	30
燃料タンク	・作業に必要な量が入っていますか。	・不足の場合は補給してください。	20
耕うん爪	・摩耗していませんか。	・摩耗が激しい場合は交換してください。	33

4. 作業前点検

4.1.2 エンジンを始動して

点検箇所	点検項目	処 置	参照ページ
排気ガス	<ul style="list-style-type: none"> 白煙や黒煙を吐きませんか。 異常な音はしませんか。 	<ul style="list-style-type: none"> 白煙や黒煙を吐く場合や異常な音がする場合は「お買いあげ先」に相談してください。 	—
スロットルレバー	<ul style="list-style-type: none"> アイドリングで爪軸が回っていませんか。 	<ul style="list-style-type: none"> 回っている場合はスロットルケーブルの張りの調節をしてください。 	31
エンジンスイッチ	<ul style="list-style-type: none"> スイッチを「停止」にしたとき、エンジンが停止しますか。 	<ul style="list-style-type: none"> 停止しない場合は「お買いあげ先」に相談してください。 	—

4.2 各部の給油と検油

4.2.1 エンジンオイルの給油と検油

■ 給油

良質のSF級以上のもので夏期はSAE30、冬期はSAE20を使用してください。

エンジンオイル容量	0.1L
-----------	------

■ 検油

- 1 ハンドルを右図の位置になるように前方へ折りたたみ、機体を起こします。
(☞ 25ページ)
- 2 オイルゲージを抜いてオイルをきれいに拭き取り、ねじ込まないで給油口に差し込みます。
- 3 再度抜いて、ゲージの上限と下限の間にオイルがついているか確認します。
(上限は給油口の縁で、下限はオイルゲージ先端です)
- 4 下限以下の場合、または作業中下限以下になりそうな場合は、給油口の縁まで補給してください。

補足

- エンジンを垂直にした状態で、給油・検油してください。
- オイル給油口周りのゴミや汚れを取ってからオイルゲージを抜いてください。
- 取り外したオイルゲージは、砂・ゴミ等が付かない場所に置いてください。
- 給油口と検油口は兼用になっています。検油をした後は、オイルゲージを確実に締め付けてください。
- 使用オイルは、推奨潤滑油一覧表をお読みください。(☞ 37ページ)
- 汚れや変色がひどい場合は、交換してください。(☞ 31ページ)

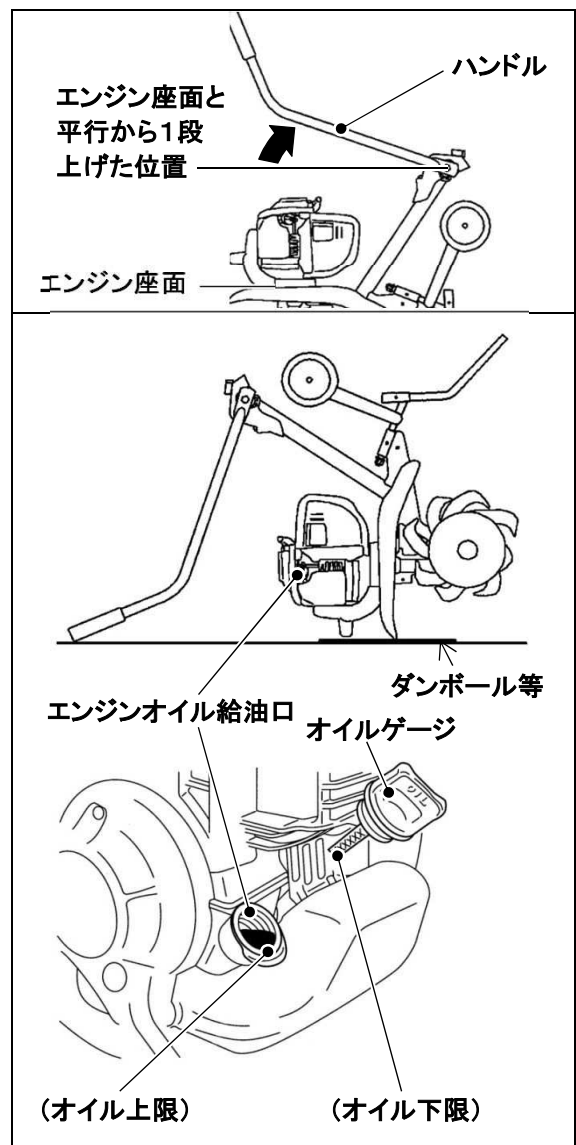

4. 作業前点検

4.2.2 燃料給油

⚠ 警告



燃料を入れ過ぎないでください。また、こぼれた燃料は必ず拭き取ってください。

※ 傾斜時に燃料キャップから燃料があふれ、こぼれた燃料に引火し、やけどや火災の原因となります。

注意



ガソリンにエンジンオイルを混合した「混合ガソリン」を使用しないでください。

※ 使用すると、カーボン蓄積が多くなったり、故障の原因となるおそれがあります。

古いガソリンを使用しないでください。

※ 使用すると、始動不良の原因となります。

燃料は燃料キャップを開けて給油してください。

給油後、燃料キャップは確実に閉めてください。

この耕うん機のエンジンは4サイクルです。
燃料は自動車用無鉛ガソリンを入れてください。

燃料タンク容量	約0.65L
---------	--------

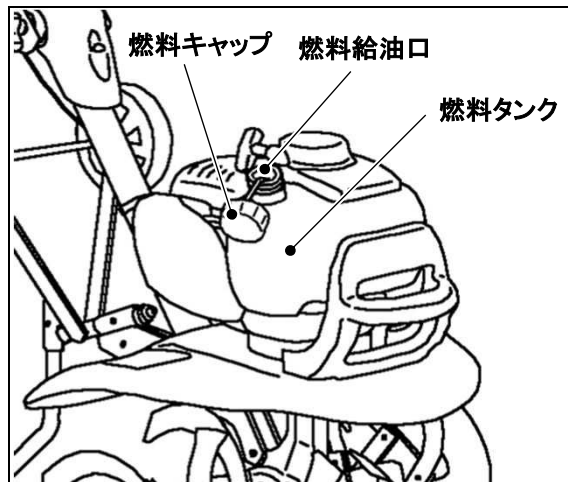

補足

- 燃料タンク内に、ゴミなどが入らないようにしてください。

5. 運転のしかた

⚠ 注意



運転前には必ず作業前点検を行ってください。

※ 守らないと、正常な運転ができなくなり、思わぬ事故につながるおそれがあります。

5.1 エンジンの始動と停止

5.1.1 始動のしかた

⚠ 警告



室内でエンジンを始動するときは、窓や戸を開けて、換気を十分に行ってください。

※ 換気が不十分な場合、排気ガスによる一酸化炭素中毒のおそれがあります。

エンジンを始動するときは、レバー類の位置と、周囲の安全を確認してから行ってください。

※ 守らないと、急発進することがあり、思わぬ事故を引き起こすおそれがあります。

- 1 エンジンスイッチを「運転」位置にしてください。

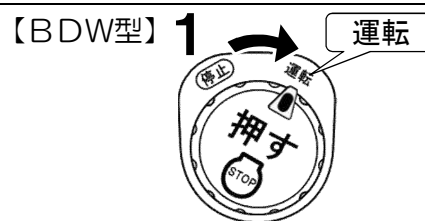
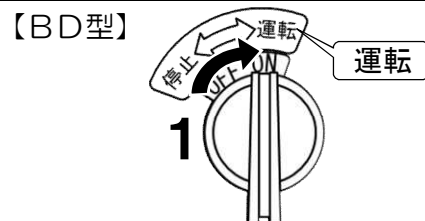

- 2 スロットルレバーを握り、レバーロックボタンを押し続けたまま、スロットルレバーから指を放し、レバーをロックしてください。

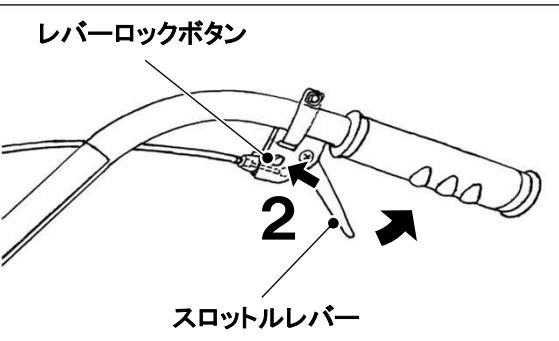

補足

- エンジンの回転数がアイドリングより少し高い状態になります。

5. 運転のしかた

- 3** 透明チューブに燃料が流れるまで、指でプライミングポンプを押してください。

補足

- キャブレタに送り過ぎた燃料は、燃料タンクに戻りますので、十分操作をしてください。

- 4** BD型……チョークレバーを「チョーク」位置にしてください。
BDW型…チョークレバーを「始動」位置にしてください。

補足

- エンジンが暖まっているときは、チョークレバーを「チョーク」・「始動」位置にしないでください。

- 5** スタータノブを勢いよく引っ張ってください。

- 6** エンジンが始動したら、エンジン回転の調子を見ながら、チョークレバーを徐々に「運転」に戻していき、最後は完全に戻してください。

補足

- エンジンの寿命・性能を保つため、エンジンの始動後はアイドル回転で5分ほど運転してください。
- 特に寒冷時はエンジンが止まりやすくなりますので、スロットルレバーを握りエンジンの回転を上げて、エンジンをよく温めてから作業してください。このとき、爪軸が回転しますので、移動尾輪を下げて移動状態にし、爪軸を浮かせて行ってください。

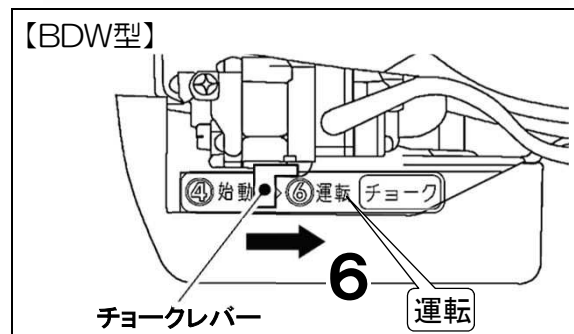
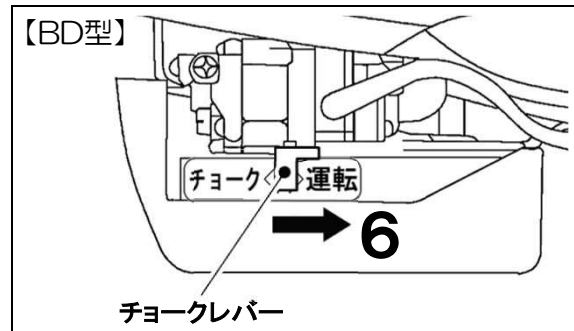
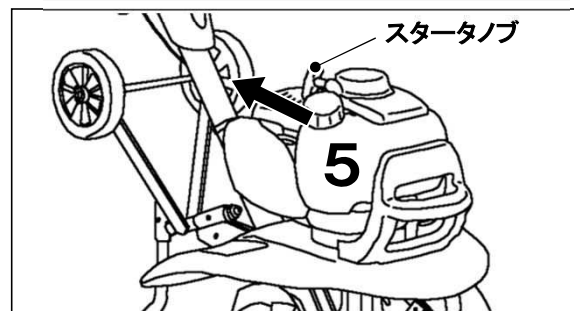
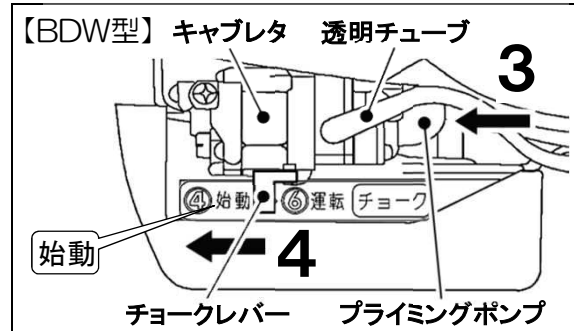
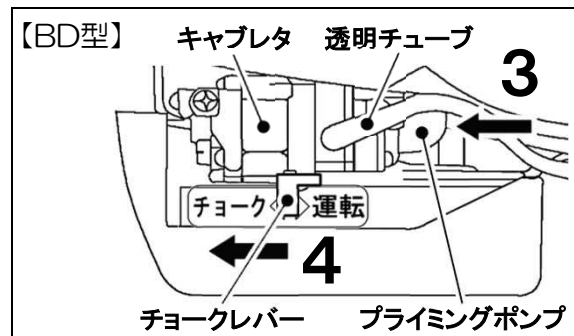

5.1.2 停止のしかた

1 スロットルレバーから手を放してください。

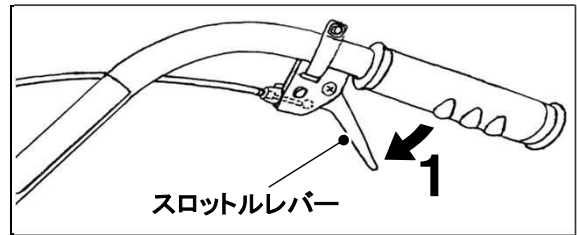

2 BD型……エンジンスイッチを「停止」位置にすると、エンジンが停止します。

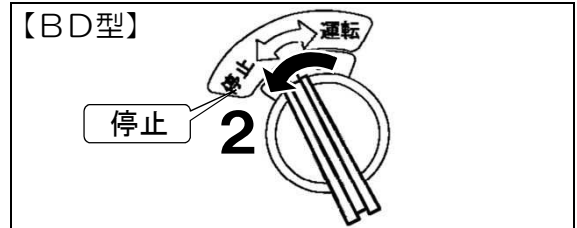

BDW型…エンジンスイッチを押すと、自動的に「停止」側を向き、エンジンが停止します。

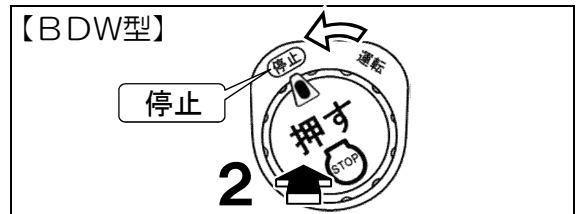

5.2 発進と停止のしかた

警告



耕うん機を発進させるときは、左右前後の安全を確認し、耕うん機の近辺に人を近づけないでください。

※ 守らないと、傷害事故を引き起こすおそれがあります。



発進するときは、徐々にスロットルレバーを握り、ゆっくりと発進してください。

※ 急発進すると、衝突・転落事故を引き起こすおそれがあります。

1 徐々にスロットルレバーを握ると、エンジン回転が上がり、発進します。

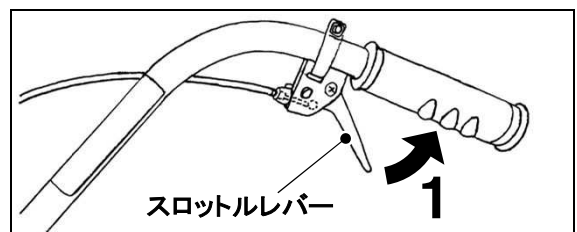

2 手を放すと止まります。

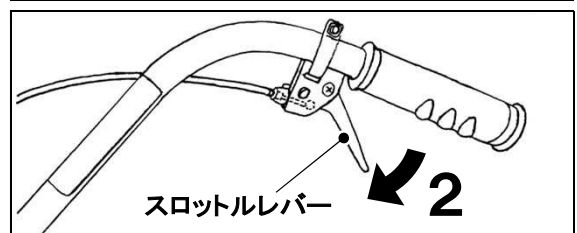

6. 作業のしかた

6.1 作業に関する注意

警告



耕うん爪等の回転部やマフラ・エンジン等の過熱部には、手や足を触れないでください。

※ 傷害事故の原因となるおそれがあります。



作業を開始するときは、周囲の状況を確認してください。特に補助者とともに作業するときには、声をかけて合図してから行ってください。

※ 守らないと、傷害事故を引き起こすおそれがあります。

あぜを横断するときは、一旦停止してエンジンの回転を低くして、あぜと直角に走行してください。

※ 斜めになるとバランスがとりにくく、スリップや転倒の原因になります。

機械からはなれるときは、「平らな場所」を選び、エンジンを止めてください。

※ 守らないと、自然に動き出し、事故の原因になります。



傾斜地で作業するときは、転倒・スリップをしないよう、バランスに十分注意してください。

※ 守らないと、傷害事故を引き起こすおそれがあります。

旋回するときは、足もとに十分注意してください。

※ 守らないと、機械に巻き込まれたりして、傷害事故を起こすおそれがあります。

注意



作業中は、作業員以外の人を機械に近づけないでください。

特に、子供には注意してください。

※ 機械自体や作業による飛散物等で、傷害事故を引き起こすおそれがあります。

注意



耕うん爪に石等が噛みこんだ場合は、爪を外して取り除いてください。

耕うん爪をたたいて爪軸を回さないでください。

※ 守らないと機械が破損する原因となります。

6.2 作業に適した調節のしかた

6.2.1 ハンドル調節のしかた

⚠ 危険



ハンドルを調節するときは、機体のバランスをくずさないよう、抵抗棒等に足を乗せるなどして、安定した状態で調節を行ってください。

※ 耕うん機の重量がハンドルにかかったまま、ハンドルの固定が解除されると、ハンドル以外の大部分が、爪軸を中心に前か後ろに転倒するおそれがあります。

■ ハンドル上下調節

ハンドルは作業の種類や状況に合わせて、高さを調節してください。

- 1 ハンドルを支えながら、ハンドル上下調節ノブを、菊座の山と山がすれ違う程度にゆるめます。
- 2 ハンドルを希望の高さに合わせながら菊座の山と谷を合わせて、上下調節ノブをしっかりと締め直してください。

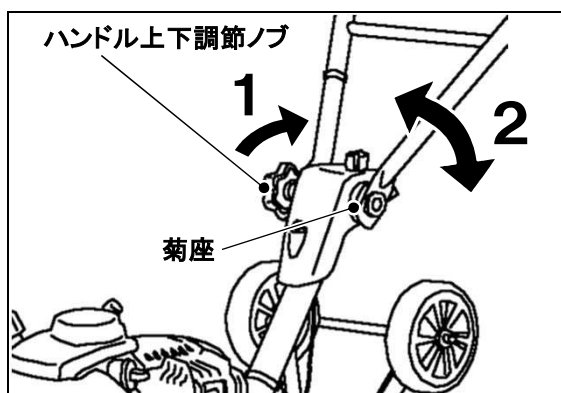

6.2.2 抵抗棒の調節のしかた

耕うん深さを調節したり、機体が前方へ走りだすのを防止する役目をします。

抵抗棒を差し込み、固定ピンを通しスナップピンで固定してください。

抵抗棒を上げる……耕うん深さが深くなる。
抵抗棒を下げる……耕うん深さが浅くなる。

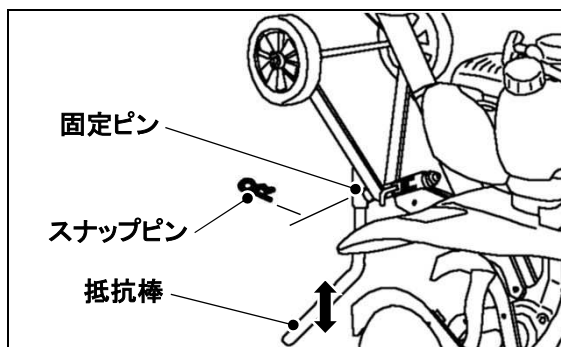

6.2.3 耕うん幅の調節のしかた

作業する幅に合わせて、爪軸を分割することができます。爪軸の組み立て状態と耕うん幅の関係は、右図のようになります。

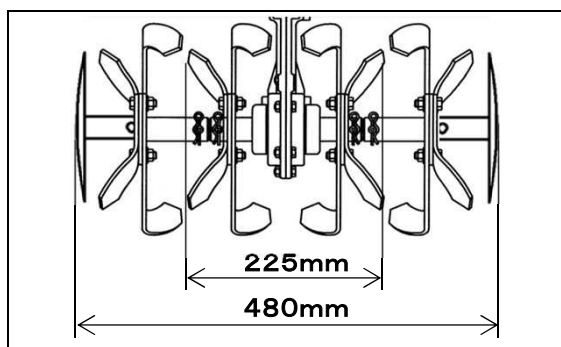

6. 作業のしかた

6.2.4 延長フェンダ幅の調節のしかた (BDW型)

ハウスのきわなどで作業するとき、延長フェンダが邪魔になる場合、延長フェンダを分割して耕うん幅より狭くすることができます。

■ 外し方

- 1 延長フェンダ小の前後の凸部を抜きます。
- 2 横に引き抜き外します。

■ 取り付け方

- 1 延長フェンダ小の右図丸印部をフェンダと延長フェンダ大の間に挟み込み、中央の凸部を長穴に差し込みます。
- 2 前後の凸部を長穴に差し込みます。取り付け後、軽く横に引っ張り外れないことを確認してください。

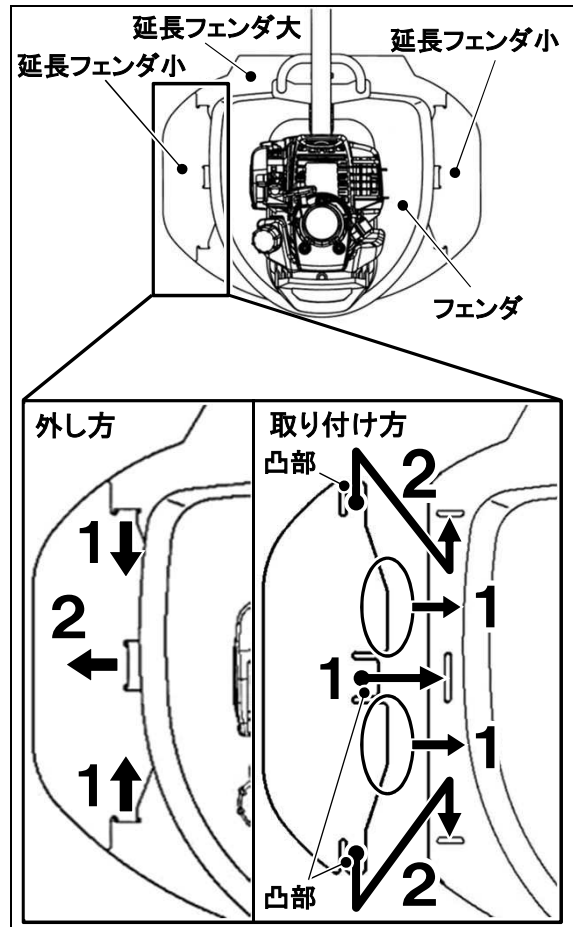

6.3 移動のしかた

⚠ 警告



移動尾輪を使用するときや、持ち運びをするときは、必ずエンジンを停止してください。
※ 守らないと、機械が破損したり、傷害事故を引き起こすおそれがあります。

注意



移動尾輪を使用するときは、地面の傾斜(下り坂等)により移動尾輪が浮き上がらないようにしてください。

※ 守らないと、機械が転倒し破損するおそれがあります。



機体を持ち上げるときは、カバー等の外装部品は持たないでください。

※ 守らないと、機械が破損するおそれがあります。

6.3.1 移動尾輪の使いかた

抵抗棒の上下を入れかえることにより移動尾輪となり、路上移動をすることができます。

- 1 スナップピンを抜いてから固定ピンを抜き取ります。
- 2 回転ヒッチを引いて回転させ、上下を入れ替えます。
- 3 回転ヒッチを押し込みます。
- 4 回転ヒッチの穴を合わせて固定ピンを通し、スナップピンで固定します。

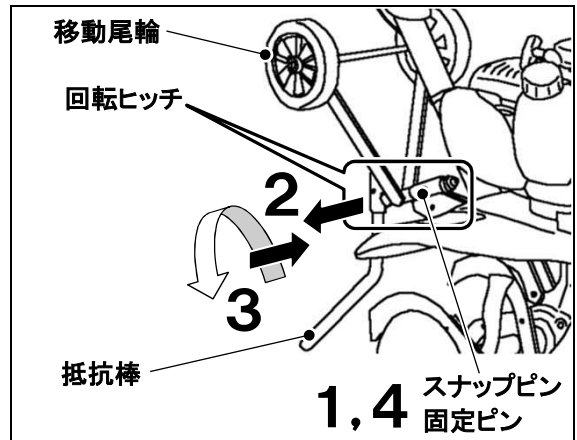

6.3.2 持ち運びのしかた

トラックや自動車への積み込み積み降ろし等で、機体を持ち上げる時は、フロントグリップとハンドルグリップ、またはハンドル部のバーを持って運んでください。

補足

- BDW型はフロントグリップと持ち上げ用グリップを持って運ぶこともできます。この持ち方をすると、荷台へ積み込むとき、楽に持ち上げられます。

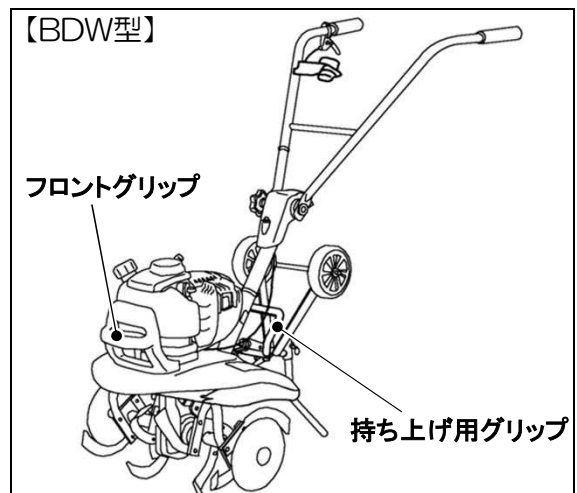
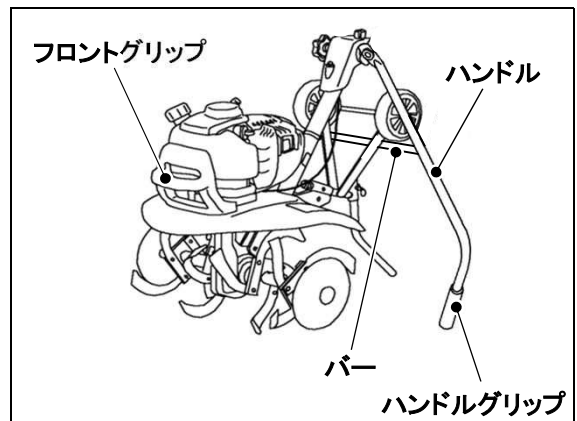

7. 点検整備

次ページの一覧表に従い、定期的に点検整備を行ってください。

警告



給油および点検整備をするときは、(1)耕うん機を平たんな広い場所に置き、(2)エンジンを停止し、(3)エンジンが十分冷えてから、安全を確認して行ってください。

※ 安全を確認せずに点検整備すると、傷害事故を引き起こすことがあります。

取り外したカバー類は、必ず元のとおりに取り付けてください。

※ 守らないと、機械に巻き込まれたりして、傷害事故を引き起こすおそれがあります。

■ 初期点検

作業時間が20時間になるか、最初のシーズンを終了したときは、初期点検整備を実施してください。

初期点検整備は、耕うん機の耐久性にとって大事な項目ですので「お買いあげ先」での点検、整備をおすすめします。

補足

- 点検整備項目の中には、消耗品の扱いとなっている部品も含まれています。交換が必要な部品は「純正部品」を注文してください。
- 専門的な技術や特殊な工具を必要とするときは、「お買いあげ先」へ問い合わせください。
- 廃棄物をみだりに、廃却、焼却すると環境汚染につながり、法令により処罰されることがあります。
 - ・機械から廃液を抜くときは、容器に受けてください。
 - ・地面へのたれ流しや河川、湖畔、海洋への投棄はしないでください。
 - ・廃油、燃料、ゴム類その他の有害物を廃棄、焼却するときは、「お買いあげ先」または産業廃棄物処理業者等に相談して、所定の規則に従って処理してください。

7.1 毎日の手入れ

- (1) 機体に付いた土、草、ワラ等を落としてください。
- (2) エアクリーナの吸気口から水が入らないように注意して水洗いをしてください。
- (3) エアクリーナのエレメントに付いた土やほこりを落としてください。
( 30ページ)

7.2 長期間使用しない場合の手入れ

- (1) 1か月以上使用しない場合は、長期の格納の頁 ( 34ページ) をよくお読みになり、手入れをしてください。

7.3 定期点検・整備箇所一覧表

○:点検、補充、調整 ●:交換 △:清掃、洗浄 ★:「お買いあげ先」での交換・点検をおすすめします。

点検項目		点検時間	作業時間							備考	参照ページ		
			作業前	初期点検★	50時間	100時間★	150時間	200時間★	1回／1ヶ月			1回／1年★	1回／2年★
エンジン	エンジンオイル	交換	○	●	●	●	●	●				初期点検以降 50時間ごと	31
	エアクリーナ	清掃	○	△	△	△	△	△				初期点検以降 50時間ごと	30
	燃料	点検	○										20
	燃料フィルタ	洗浄		△	△	△	△	△				初期点検以降 50時間ごと	32
	燃料タンク内部	清掃								★		1回／1年	20
	点火プラグ	清掃 調整				△		△				100時間ごと	32
	冷却風通路	清掃	△										—
	リコイルスタータ	清掃	△										14
	各部ボルト・ナットのゆるみ	点検	○	○	○	○	○	○					—
	各部の損傷・漏れ	点検	○										—
本体	各レバー類の作動	点検	○										—
	各部ボルト・ナットのゆるみ	点検	○										—
	各ピン類の確認	点検	○										—
	油漏れの確認	点検	○										—
	燃料ホース	点検	○								★	2年ごとに交換	—
	各ケーブル類	点検	○	○	○	○	○	○			★	1回／2年	39
	電気配線	点検	○								★	1回／2年	39

7.4 エアクリーナの清掃

エンジンに力がなくなってきたと感じたときは、エアクリーナを清掃してください。

- 1 エアクリーナカバーの取り付けネジを硬貨、またはドライバーで緩め、エアクリーナカバー後方を引っ張るようにして取り外します。
- 2 チョークレバーをBD型は「チョーク」、BDW型は「始動」位置にして、キャブレタにほこりなどが入るのを防ぎます。
- 3 ろ紙エレメントのほこりは、縁をたたいて落とすか、エアーで吹き飛ばしてください。
- 4 エアクリーナカバーの汚れを良く拭き取り、ろ紙エレメントを組み付けてから、取り付けネジを締め付けます。（エアクリーナカバーは、前側の爪をはめ込んでから閉めてください）

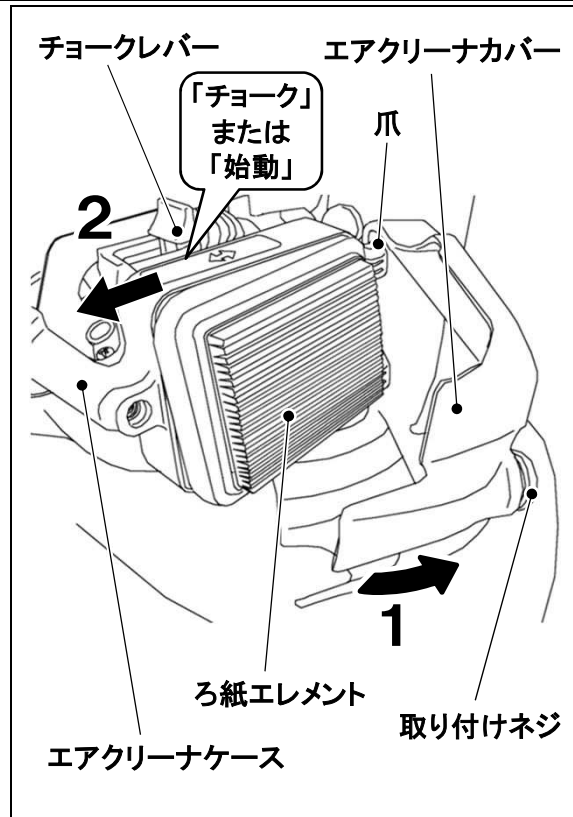

補足

- 洗浄するとき、ガソリンは絶対使用しないでください。
- ろ紙エレメントの汚れがひどくなると、エンジンの回転が落ち、爪軸が回らなくなったり、エンジンが止まりやすくなり
ます。
- エンジンが故障する原因となりますので、ろ紙エレメントを外したまま使用しないでください。

7.5 各部の注油と調整

7.5.1 スロットルケーブルの注油

右図の  の箇所を注油してください。

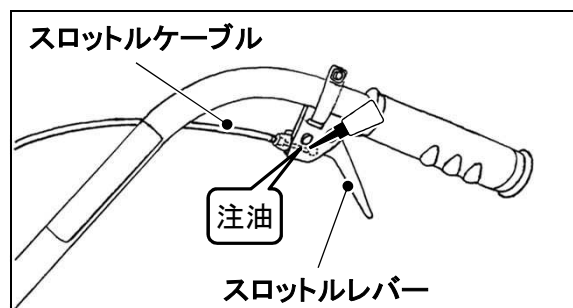

7.5.2 スロットルケーブルの調整

スロットルケーブルの遊びが1.0~1.5mm程度になるよう、キャブレタ後部の調節ネジを回し、ロックナットで固定します。

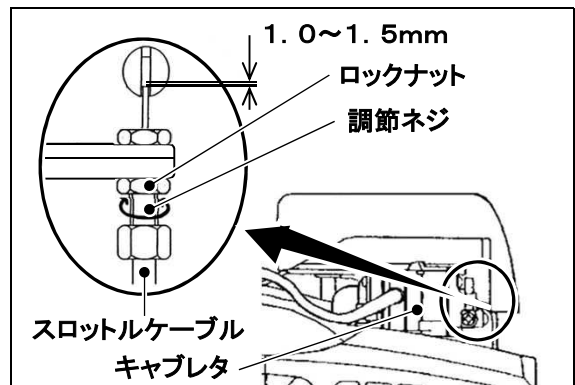

7.6 エンジンオイルの点検・交換

補足

- 抜き取った廃油等の油脂類は、専門の処理業者、または「お買いあげ先」へ依頼してください。廃油等を捨てたり放置すると、法令違反となり処罰されます。

■ 点検

各部の給油と検油の項をお読みください。
(➡ 19ページ)

■ 交換

- 1 ハンドルを右図の位置になるように前方へ折りたたみ、機体を起こします。
(➡ 25ページ)
- 2 機体を給油口側に倒し、オイルを排出します。
オイルは容器などに受けてください。

エンジンオイル容量	0.1 L
-----------	-------

補足

- 給油量は交換の際の目安です。交換後は必ず検油してください。
(➡ 19ページ)
- 使用オイルは、推奨潤滑油一覧表をお読みください。(➡ 37ページ)

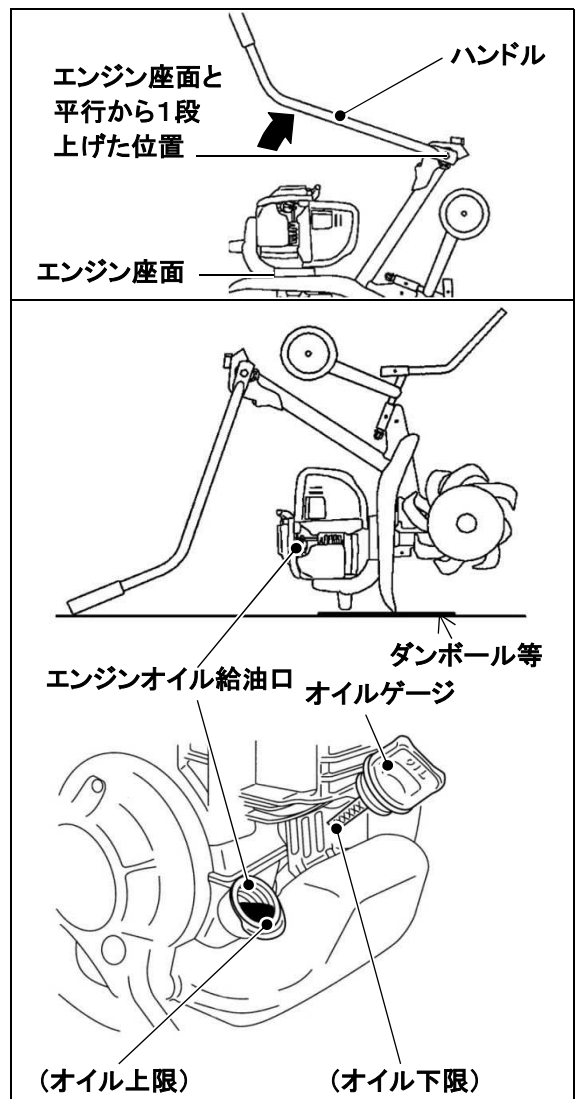

7. 点検整備

7.7 燃料フィルタの清掃

燃料タンク内の燃料ホース先端についている燃料フィルタを洗浄します。

補足

- 汚れがひどいときには、交換してください。

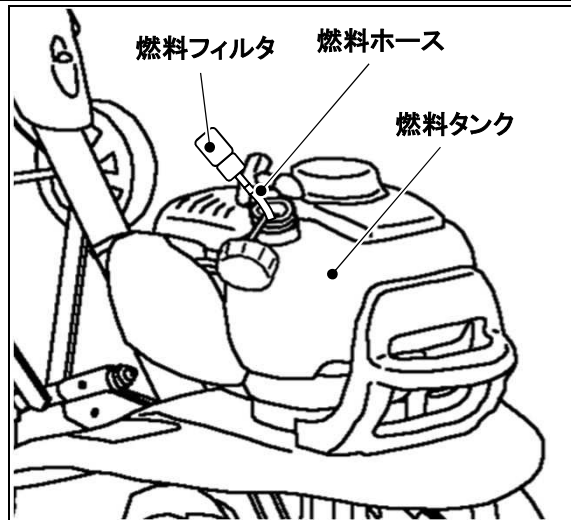

7.8 点火プラグの整備

点火プラグはエンジンカバーを外した中にあります。

- 1 付属のレンチを使用して、エンジンカバー取り付けボルトを外します。
- 2 エンジンカバーを後方にスライドさせてから、上方に抜き取ります。
- 3 プラグキャップを点火プラグから外し、付属のプラグレンチを使って点火プラグを取り外します。
- 4 点火プラグに付着しているススや湿りを取り除いてください。
- 5 点火プラグの電極スキマを0.6~0.7mmに調整してください。
- 6 点火プラグを手で仮付けしてから、プラグレンチを使って確実に締め付け、プラグキャップを取り付けてください。
- 7 エンジンカバーを元の位置に組み付けてください。

補足

- エンジンの冷却性が悪くなり、故障の原因となるので、エンジンカバーを外したまま使用しないでください。

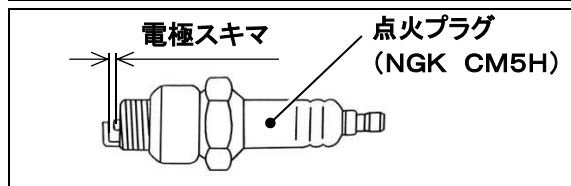
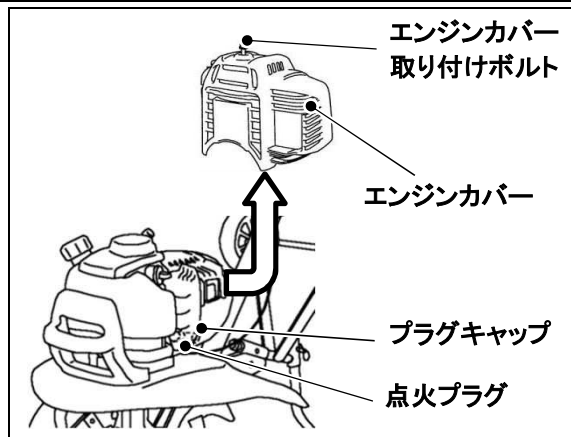

7.9 耕うん爪の組み付けかた

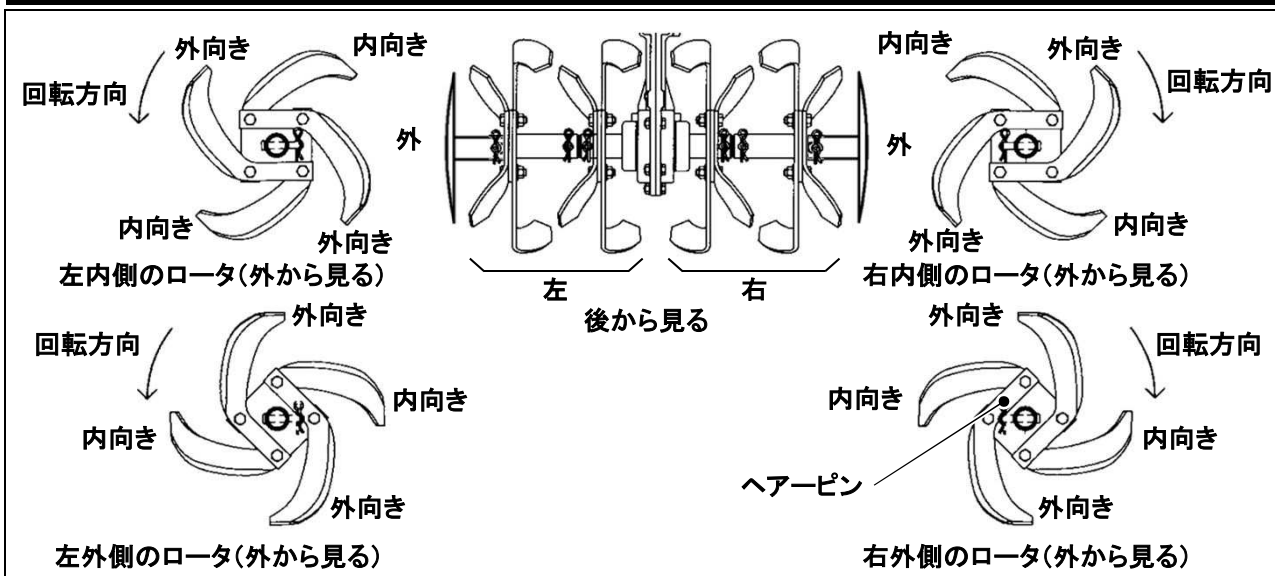

耕うん爪は2種類ありますので、向きを間違えないよう上図のように組み付けてください。

補足

- 耕うん爪は左右対称になるよう組み付けてください。
- ヘアピンは抜け防止のため、上図の方向に取り付けてください。

8. 格納時の手入れ

注意



洗車をするときは、電装品、給油口、警告ラベル貼付箇所には圧力水をかけないでください。
※ 圧力水をかけると、故障の原因となったり、警告ラベルのはがれを起こしたりします。

8.1 日常の格納

日常の格納および短期間の格納をする前に、下記の作業を行ってください。

- (1) 耕うん機はきれいに清掃してください。
- (2) 機体を水平にしてください。
- (3) 格納はできる限り屋内にしてください。

8.2 長期の格納

警告



燃料は必ず抜き取ってください。

1か月以上使用しない場合は、燃料を完全に抜き取ってください。

※ 放置すると、燃料が変質するばかりでなく、引火など火災の原因となるおそれがあり、大変危険です。

耕うん機を長期間使用しない場合は、格納する前に、下記の作業を行ってください。

- (1) エアクリーナの吸気口から水が入らないよう注意しながら水洗いをして、きれいに清掃してください。
- (2) 不具合箇所は整備してください。
- (3) 機体を傾けて燃料を燃料給油口から抜き、キャブレタ内の燃料をプライミングポンプを押して抜いてください。
- (4) エンジンを始動し、キャブレタ内の燃料が無くなりエンジンが停止してから、エンジンスイッチを「停止」にしてください。
- (5) 各部の注油を行ってください。(18ページ)
- (6) 各部のボルト、ナットのゆるみを点検し、ゆるんでいれば締めてください。
- (7) エンジンのスタータノブをゆっくり引いて、重さを感じる位置でノブを戻してください。
- (8) 格納場所は、周囲にワラなど燃えやすいものがなく、雨のかからない乾燥した場所を選定し、シートをかけるようにしてください。

8.3 長期格納後の使用

長期格納後の再使用は、特に次の内容に注意してください。

- (1) 作業前点検を確実に行ってください。(18ページ)
- (2) エンジンの寿命、性能を保つため、エンジンの始動後は、アイドリング回転で5分ほど運転してください。

9. 不調時の処置

9.1 不調時の処置

現象	原因	処置	参照ページ
エンジンがかからない。	● 燃料がなくなっていますか。	ガソリンを補給してください。	20
	● 燃料が古くなっていますか。	新しいガソリンに交換してください。	20
	● エンジンの始動手順がまちがっていませんか。	正しい始動手順でエンジンをかけてください。	21
	● キャブレタに燃料が入っていますか。	プライミングポンプを押してキャブレタに燃料を送る。	15
	● 圧縮は十分ですか。	スタータノブをゆっくり引き、圧縮の少ない時は点火プラグの締め付けを確認し、緩んでいたなら増し締めしてください。	16 32
	● 点火プラグが悪くなっていますか。	点火プラグを外し、乾いた布で拭くか、火であぶってよく乾燥させて汚れを落とし、点火プラグの電極スキマを0.6~0.7mmに調整してください。 それでもかからない場合は、新しい点火プラグと交換してください。	32
エンジンの力がない。	● エアクリーナにゴミがたまっていますか。	エレメントを取り外し、きれいに掃除するか、新しいエレメントと交換してください。	30
	● エンジンオイルが減っていますか。	エンジンオイルを補給してください。 エンジンオイルが古くなっている場合は、新しいエンジンオイルと交換してください。	19 31
	● スロットルレバーの遊びが多くありませんか。	スロットルケーブルを適切な張りに調整してください。	31
	● エンジンの回転は上がりますか。	スロットルケーブルを適切な張りに調整してください。	31
	● エンジンの圧縮はありますか。	スタータノブをゆっくり引き、圧縮の少ない時は点火プラグの締め付けを確認し、緩んでいたなら増し締めしてください。 ピストンリングなどの摩耗も考えられますので、「お買いあげ先」で修理してください。	16 32 —

9. 不調時の処置

現象	原因	処置	参照ページ
エンジンが自然にとまる。	● 燃料がなくなっていますか。	ガソリンを補給してください。	20
	● 燃料が古くなっていますか。	新しいガソリンに交換してください。	20
	● エアクリーナにゴミがつまっていますか。	エレメントを取り外し、きれいに掃除するか、新しいエレメントと交換してください。	30
	● エンジンオイルが減っていませんか。	エンジンオイルを補給してください。 エンジンオイルが古くなっている場合は、新しいエンジンオイルと交換してください。	19 31
	● リコイルスタータにワラなどがつまっていますか。	リコイルスタータを清掃してください。	14
	● スタータノブを引いたときエンジンは回りますか。	回らなかったり重い場合には、「お買いあげ先」で修理してください。	16
振動が多い。	● エンジンが振れていませんか。	エンジン取り付けボルトを締め直してください。	—
	● ハンドルが振れていませんか。	ハンドル上下調節ノブを締め直してください。 強く振れているときは、「お買いあげ先」で修理してください。	25 —
耕うん作業時異音がする。	● 耕うん爪の取り付けボルトがゆるんでいますか。	取り付けボルトを締め直してください。	33

※不調時はむやみに分解しないで、はやめにお買いあげ先にご相談ください。

10. 付表

10.1 推奨潤滑油一覧表

区 分	メーカ名	商品名・規格	納車時充填油
ガソリン エンジン オイル	・井関農機	モセキ・スーパーマルチ エンジンオイル 〔 20 L 缶:品番 7019-009-300-00〕 〔 4 L 缶:品番 7019-009-400-10〕	○
	・他有名メーカーのSF級以上	粘度10W-30またはSAE30(冬期は20)	
ギヤオイル	・有名メーカー品	ギヤオイル (#460) (ウォームギヤ専用)	○
一般グリース	・協同油脂	ユニルーフ No.2	○
	・他有名メーカー	リチウム系一般グリース	
燃料	・有名メーカー品	自動車用無鉛ガソリン	

10.2 標準付属品

番号	品 名	数量	適用区分
1	保証書	1	
2	取扱説明書	1	
3	取扱説明書 (要約版)	1	
4	プラグレンチ	1	
5	プラグレンチ用バー	1	
6	ツールバッグ	1	
7	パーツリスト	1	
8	レンチ	1	
9	保管時のお願い	1	
10	組立要領	1	BDW型
11	延長フェンダ小	2	BDW型

10. 付表

10.3 主要諸元表

名 称	VAC2450		
区 分	BD	BDW	
機 体 寸 法	全 長 (mm)	1060	
	全 幅 (mm)	540 560	
	全 高 (mm)	960	
装 備 重 量 (kg)	20	21	
工 機 部	型 式 名	GX35T	
	種 類	空冷4サイクル1気筒OHCガソリン	
	総 排 気 量 (L)	0.036	
	最 大 出 力 (kW {PS})	1.2 {1.6}	
	使 用 燃 料	自動車用無鉛ガソリン	
	燃 料 タ ン ク 容 量 (L)	0.65	
	始 動 方 式	リコイルスタータ式	
	点 火 プ ラ グ	NGK-CM5H	
走 行 部	爪 軸	分割型	
	爪	ナタ爪	
	爪 軸 ロ ー タ 径 (mm)	245	
	耕 う ん 幅 (mm)	480・225	
	ク ラ ッ チ 形 式	遠心クラッチ (デッドマン)	
	変 速 段 数 (段)	前進1	
	耕うん軸回転速度 (rpm) (エンジン回転5500rpm時)	正転131	
	車軸の形状・寸法 (mm)	丸軸20・長さ90	
	ハ ン ド ル 調 節	多段階 (菊座式)	
	ハンドル折りたたみ	可能	
	移 動 尾 輪	付き	

10.4 主な消耗部品一覧表

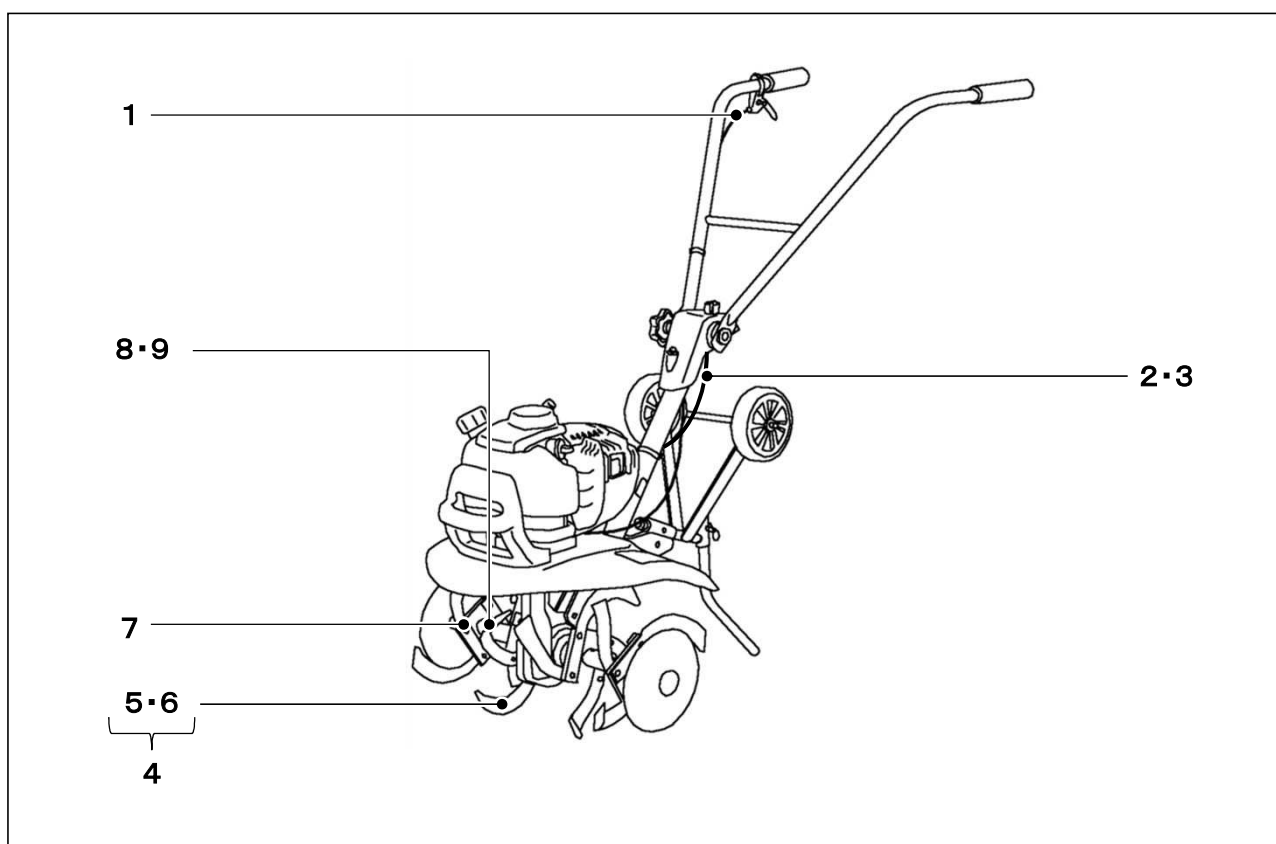

番号	品名	品番	個数	適用区分
1	ケーブル(アクセル)	1156-402-001-00	1	
2	ハーネス(スイッチ/VAC)	1156-621-001-00	1	BD型
3	ハーネス(スイッチ)	1153-621-001-00	1	BDW型
4	ナタバ(245/16)	SET 1156-717-200-00	1	(爪、16本セット)
5	ナタバ(C177/LH)	1156-717-201-00	8	
6	ナタバ(C177/RH)	1156-717-202-00	8	
7	Sボルト(M8×25)	ASSY 1153-716-260-00	16	(爪締め付け用)
8	ピン(O8×44)	1120-716-001-10	6	
9	スナップピン(10)	1146-716-001-00	6	

純正部品を使いましょう

補修用部品は、安心してご使用いただける純正部品をお買い求めください。
市販類似品をお使いになりますと、機械の不調や、機械の寿命を短くする原因になります。

純正アタッチメントを使いましょう

純正アタッチメントは、一番よくマッチするように研究され、徹底した品質管理のもとで生産・出荷していますので、安心して使っていただけます。
市販類似品をお使いになりますと、作業能率の低下や機械の寿命を短くする原因になります。

**取扱い方法、手入れの仕方、故障修理などお困りのときは、
お買いあげ先へご相談ください。**

●ここにメモされておくと後々便利とおもいますので、ぜひ記入しておいてください。

購入先名	担当者名	電話 () -
御購入日 年 月 日	型式	区分
車体番号 (本機番号)	機関番号	同時購入作業機

 **井関農機株式会社**
株式会社 **ISEKI アグリ**

— お客様ご相談窓口 —

関東事業所 〒365-0028 埼玉県鴻巣市鴻巣1202
TEL (048) 543-3620 FAX (048) 543-5462
関西事業所 〒651-2113 兵庫県神戸市西区伊川谷町有瀬842-12
TEL (078) 977-1170 FAX (078) 977-1172
フリーダイヤル 0120-007-660 受付時間/午前10時～午後3時
(ただし、土曜・日曜・祝日など休日は受付できません)

本社：〒116-0013 東京都荒川区西日暮里5-3-14 TEL (03) 3803-7951 FAX (03) 3806-2386
営業所所在地：北海道岩見沢市・宮城県岩沼市・埼玉県鴻巣市・滋賀県近江八幡市・兵庫県神戸市・
広島県東広島市・熊本県上益城郡

 詳しくは WEBで <http://www.iseki-agri.co.jp>



このラベルは、(社)日本陸用内燃機関協会の小型汎用ガソリンエンジン排出ガス自主規制に適合していることを示しています。

陸内協排ガス自主規制適合