

チェーンソー目立機 取り扱い説明書

各部の名称

- ①スライドロッド ②目盛盤 ③ヤスリホルダー
- ④ヤスリ固定ネジ ⑤T板 ⑥固定ネジ
- ⑦チェーンストップ ⑧ロックネジ
- ⑨回転ノブ(垂直) ⑩回転ノブ(水平)
- ⑪ヤスリハンドル ⑫高さ調節ネジ
- ⑬ストップ調節ネジ ⑭ベース ⑮ストップバー

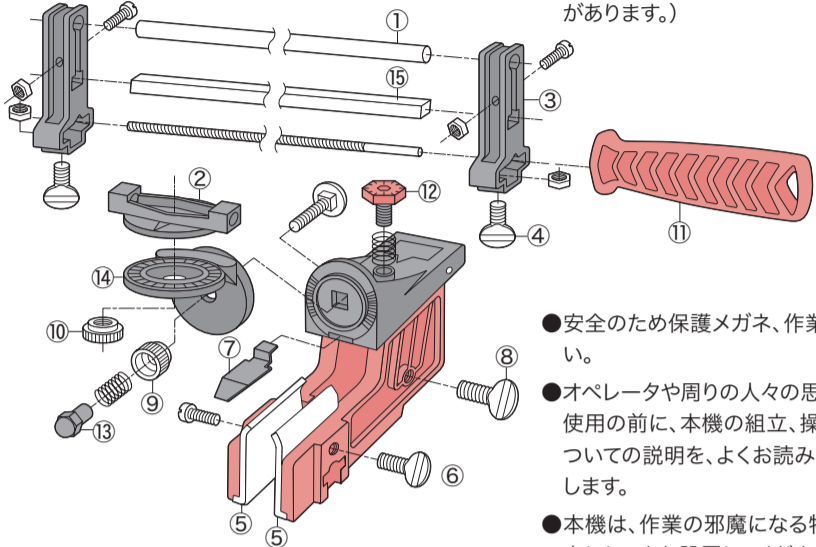

カッター各部の名称と目立のポイント

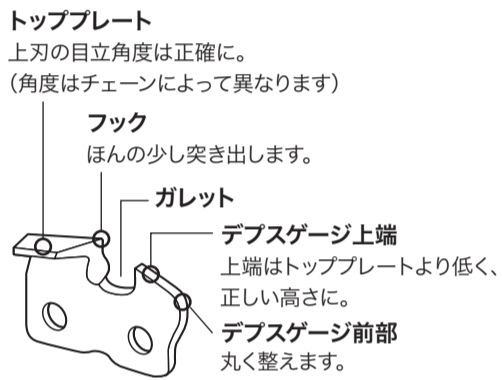

- △ご注意ください(安全に作業していただくために)**
- 違った目立角度や深すぎるデブスゲージなどはチェーンのキックバックの危険性を高めます。カッターの目立角度及びデブスゲージの設定は、必ず説明書の通りに行ってください。
- 必ずチェーンソー本体のエンジンを止めて作業を行ってください。
 - 火元の近くでは作業を行わないでください。チェーンソー本体のオイルタンクに引火の恐れがあり大変危険です。
 - 作業に適した服装で作業をしてください。(だぶついた服、ネクレス等は、チェーン刃に引っかかることがあります。)
 - 安全のため保護メガネ、作業用手袋をお使いください。
 - オペレータや周りの人々の思わぬけがを防ぐため、ご使用前に、本機の組立、操作、メンテナンスなどについての説明を、よくお読みくださるようお願いいたします。
 - 本機は、作業の邪魔になる物がない、平らな作業台上にしっかり設置してください。
 - 目立を始める前に、ガイドバーに確実に固定されていることを再確認してください。
 - 作業前には常に、各部の消耗具合や破損の有無をチェックしてください。

作業準備

- 作業の際は、必ず手袋や防護マスクなどを着用してください。
- ①はじめに必ずチェーンソー本体のエンジンを停止してください。チェーンソー刃のロックをはずして緩めてください。次にチェーンブレーキを解放してチェーンがガイドバーの上を動くようにしてください。

- ②目立するチェーンに合ったサイズのヤスリを選び、ヤスリハンドル⑪に装着します。
- ※裏面の目立角度一覧表を参照してください。
- ③ハンドル⑪に装着したヤスリを、ホルダー③に差し込み、ネジ④を締めて固定します。
- ④目立機をガイドバーに取り付けて、ヤスリがカッターの高さになるように調節しながら、ロックネジ⑧で固定してください。
- ⑤チェーンが2枚のT板⑤の中心にくるように調整しながら、T板固定ネジ⑥とその反対側のネジ⑥を締めて固定します。

目立角度の設定とヤスリがけ

- ①ベース⑭を垂直目立角度(0°または10°)に合わせてセットし、垂直回転ノブ⑨を締めて固定します。
- ※裏面の目立角度一覧表を参照してください。10°の場合は手元が下がるよう角度をつけます。
- ②目盛②を上刃目立角度に合わせてセットし、水平回転ノブ⑩を締めて固定します。
- ③ヤスリをガレットに入れます。こチェーンストップ⑦をカッターの後部に当てます。
- ④高さ調節ネジ⑫を回して、ヤスリの直径の約1/5(約20%)がトッププレートより上に出るように、ヤスリの高さを調節します。

- ⑤ストップ調節ネジ⑬で削り量を調節します。ストップバー⑮に当たることによって深く切り込みすぎること防止します
- ⑥ヤスリがけは必ずカッターの内から外に向かって行います。一方のカッター全部の目立が終わってから、反対側のカッターを目立してください。
- ※ご注意: 外から内に向かってのヤスリがけは、クロムメッキによって、ほとんど効果を発揮できません。

- ③高さ調節ネジ⑫を回し、カッターのトッププレートに軽くふれるまで、ヤスリを下げます。
- ④ヤスリがデブスゲージの上にくるように、カッターを後ろにずらします。このとき、ヤスリをカッターの刃から約2mmほど離します。
- ⑤ヤスリが当たらないよう、チェーンストップ⑦をカッターのトッププレートに被せます。
- ⑥高さ調節ネジ⑫を反時計方向に回してデブスゲージを合わせます。
- ※適性は右の目立角度一覧表またはチェーンの使用説明書を参照してください。高さ調節ネジの目盛は0.10"(約0.25mm)です。

- ⑦反対側のカッターを目立する際は、①②の作業で、角度を反対に合わせて③~⑦を繰り返してください。

- ⑦ヤスリがけは必ずカッターの内から外に向かって行います。一方のカッターのデブスゲージ全部のヤスリがけが終わってから、反対側のカッターに取りかかってください。目盛盤②を180度回し、上の②~⑦を繰り返してください。

デブスゲージのヤスリがけ

- 目立2~3回につき1回ぐらいのペースで、デブスゲージにヤスリがけしてください。
- ①③ハンドル⑪に装着したデブスゲージ用平ヤスリを、ホルダー③に差し込み、ネジ④を締めて固定します。
- ②垂直と水平の角度目盛を、両方とも0°にセットします。ヤスリはガイドバーに対して直角水平になります。

- ⑧デブスゲージの高さの調節が終わったら、手でヤスリがけをして、デブスゲージの前部を元のよう丸味のある形状に整えてください。
- 高さ調節し 丸みをつける

目立角度一覧表

オレゴンチェーン型式	ヤスリサイズ	デブスゲージ	垂直目立角度	上刃目立角度	横刃目立角度	カッタータイプ
25AP・25F	5/32	4.0mm .025" .65mm	10°	30°	85°	マイクロチゼル
90SG・90PX	11/64	4.5mm .025" .65mm	0°	30°	75°	シャンファーチゼル
91VX・91VG・91PX・91F	5/32	4.0mm .025" .65mm	0°	30°	80°	シャンファーチゼル
91VXL	5/32	4.0mm .025" .65mm	0°	30°	80°	セミチゼル
20BPX・21BPX・22BPX	3/16	4.8mm .025" .65mm	10°	30°	70°	マイクロチゼル
20LPX・21LPX・22LPX	3/16	4.8mm .025" .65mm	10°	25°	60°	チゼル
95VPX・95TXL	3/16	4.8mm .025" .65mm	10°	30°	70°	マイクロチゼル
72・73・75D・72・73・75DPX	7/32	5.5mm .025" .65mm	10°	30°	80°	セミチゼル
72・73・75LPX・72・73・75LGX	7/32	5.5mm .025" .65mm	10°	25°	60°	チゼル

チェーンソー替刃シリーズNo.1N~No.35N

それぞれの機種・ガイドバーの長さ合った替刃をお選びください。

品番	ガイドバーの長さ	チェーンタイプ	品番	ガイドバーの長さ	チェーンタイプ
No.1N	約25cm 10インチ	91PX-40E	No.21	約25cm 10インチ	90PX-40E
No.2	約27cm 11インチ	25AP-64E	No.22	約30cm 12インチ	90PX-45E
No.3N	約30cm 12インチ	91PX-45E	No.23	約35cm 14インチ	90PX-52E
No.4N	約30cm 12インチ	91PX-48E	No.24	約25cm 10インチ	25AP-60E
No.5	約30cm 12インチ	25AP-68E	No.25	約40cm 16インチ	25AP-84E
No.6N	約35cm 14インチ	91PX-50E	No.26	約30cm 12インチ	91F-45E
No.7N	約35cm 14インチ	91PX-53E	No.27	約35cm 14インチ	91F-52E
No.8	約35cm 14インチ	25AP-76E	No.28	約25cm 10インチ	25F-60E
No.9N	約35cm 14インチ	91PX-52E	No.29	約30cm 12インチ	25F-68E
No.10N	約40cm 16インチ	91PX-59E	No.30	約35cm 14インチ	25F-76E
No.11N	約40cm 16インチ	91PX-58E	No.31	約40cm 16インチ	25F-84E
No.16N	約30cm 12インチ	91PX-46E	No.32N	約40cm 16インチ	91PX-57E
No.17N	約35cm 14インチ	91PX-51E	No.33	約40cm 16インチ	25AP-86E
No.18N	約35cm 14インチ	91PX-49E	No.34	約10cm 4インチ	90PX-28E
No.19N	約40cm 16インチ	91PX-54E	No.35N	約40cm 16インチ	91PX-56E
No.20N	約30cm 12インチ	91PX-44E			

※No.1N~No.35N以外のチェーン刃は定番外で取扱っておりません。